

## Instruções de operação

---

Telefone SIP sem fio

Nº MODELO **KX-TGP600**

Terminal SIP sem fio

Nº MODELO **KX-TPA60**

Telefone de mesa SIP sem fio

Nº MODELO **KX-TPA65**

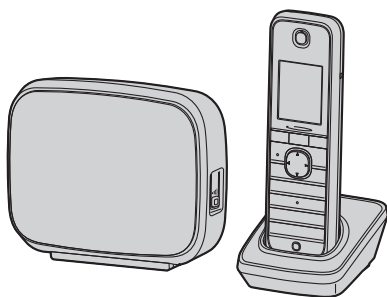

**KX-TGP600**

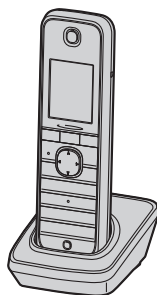

**KX-TPA60**



**KX-TPA65**

Obrigado por adquirir este produto da Panasonic. Leia este manual atentamente antes de utilizar este produto e guarde-o para referência futura.

Use apenas as pilhas fornecidas e carregue-as por aproximadamente 6 horas ou insira as pilhas totalmente carregadas antes de usar o monofone pela primeira vez. Para obter informações, consulte “Carregando as pilhas”, Página 79 neste manual.

### Nota

- Neste manual, o sufixo de cada número de modelo é omitido, a menos que seja necessário.
- As ilustrações, como algumas teclas, podem diferir da aparência do produto real.
- Alguns produtos e facilidades descritos neste documento podem não estar disponíveis no seu país ou região. Entre em contato com o provedor do serviço/distribuidor do sistema.
- O conteúdo e a estrutura do software estão sujeitos a alterações sem aviso prévio.

Versão do documento: 2017-11

# Introdução

---

## Resumo

Este manual descreve as informações de instalação e operação de KX-TGP600, KX-TPA60 e KX-TPA65.

## Documentação relacionada

- **Guia de início rápido**

Descreve as informações básicas sobre a instalação e as precauções de segurança para evitar danos pessoais e/ou à propriedade.

- **Guia do administrador**

Descreve informações detalhadas sobre a configuração e o gerenciamento desta unidade.

Este guia descreve informações apenas sobre o KX-TGP600.

Os manuais e informações de suporte são fornecidos no site da Panasonic, em:

<https://panasonic.net/cns/pcc/support/sipphone/>

## Para referência futura

Registre as informações no espaço a seguir para referência futura.

## Nota

- O número de série deste produto pode ser encontrado nas etiquetas fixadas nos seguintes locais:

- Unidade de base (KX-TGP600): a parte de trás da unidade
- Monofone (KX-TPA60): a parte interna do compartimento de pilhas na parte de trás do monofone
- Carregador (KX-TPA60): a parte inferior do carregador
- Telefone de mesa (KX-TPA65): a parte inferior do telefone

Grave estes números de série no espaço fornecido e mantenha este manual como um registro permanente de sua compra para ajudá-lo na identificação em caso de roubo.

N.º DE MODELO	_____
N.º DE SÉRIE	_____
DATA DE COMPRA	_____
NOME DO DISTRIBUIDOR	_____
MORADA DO DISTRIBUIDOR	_____ _____ _____
N.º DE TEL. DO DISTRIBUIDOR	_____

<b>Informação importante</b>		<b>Instalação e configuração</b>	
Informação importante .....	4	Instalação e configuração .....	76
Para usuários no Brasil .....	5	Conexões .....	78
Para o melhor desempenho .....	6	Atualizando o software .....	83
Informações sobre as pilhas (apenas KX-TPA60) .....	7	Registrando/cancelando o registro de um monofone/ telefone de mesa na unidade KX-TGP600 .....	83
<b>Antes de operar os telefones</b>		<b>Apêndice</b>	
Antes de operar os telefones .....	9	Apêndice .....	86
Informações sobre os acessórios .....	11	Histórico de revisões .....	108
Localização dos controles .....	14		
A tela e os ícones .....	26		
Ajustando o Volume .....	37		
Registro de chamadas de entrada/saída .....	38		
Modo paralelo (somente KX-TPA65) .....	39		
Definindo senha .....	40		
Bloqueio das teclas .....	40		
Seleção do idioma de exibição .....	41		
Inserção de caracteres .....	41		
Ligar/Desligar (somente KX-TPA60) .....	42		
Modo de economia de energia .....	42		
Operação básica .....	43		
<b>Efetuando chamadas</b>			
Efetuando chamadas .....	44		
Chamada básica .....	44		
Discagem fácil .....	45		
Efetuando uma chamada Busca pessoa por voz			
Multicast .....	48		
<b>Recebendo chamadas</b>			
Recebendo chamadas .....	49		
Atendendo chamadas .....	49		
Modo mãos-livres .....	50		
Atendendo uma chamada interna .....	51		
Modo silencioso .....	51		
Redução Ruído (apenas KX-TPA60) .....	51		
<b>Durante uma conversa</b>			
Durante uma conversa .....	53		
<b>Antes de sair de sua mesa</b>			
Desvio de chamadas/Não Perturbe .....	58		
Ouvindo as mensagens do correio de voz (somente quando conectado à unidade KX-TGP600) .....	58		
<b>Usando a agenda telefônica</b>			
Usando a agenda telefônica .....	59		
Usando a agenda telefônica do monofone .....	60		
Usando a agenda telefônica da unidade de base (quando conectado somente a uma unidade de base diferente da KX-TGP600) .....	66		
Usando a agenda telefônica remota (somente quando conectado à unidade KX-TGP600) .....	68		
<b>Personalizando o telefone</b>			
Personalizando o telefone .....	69		

# Informação importante

---

## Segurança dos dados

- Este telefone se comunica por sinais digitais difíceis de interceptar. Entretanto, é possível que os sinais possam ser interceptados por terceiros.
- Para evitar o acesso não autorizado a este produto:
  - Mantenha a senha (p.ex., PIN para registro) em segredo.
  - Altere a senha padrão.
  - Defina uma senha que seja aleatória e não possa ser adivinhada facilmente.
  - Mude a senha regularmente.
- Este produto pode armazenar suas informações privadas/confidenciais. Para proteger sua privacidade/confidencialidade, recomendamos que você apague informações, como a agenda telefônica ou o registro de chamadas da memória antes de descartar, transferir ou devolver o produto, ou encaminhá-lo para reparo.
- Defina a senha ao registrar o monofone/telefone de mesa na unidade de base.
- Recomenda-se que você bloqueie a agenda telefônica ou o registro de chamadas para evitar que as informações armazenadas vazem ao carregar o monofone ou caso você o perca.

---

## Descarte de Baterias e Equipamentos Velhos

### Apenas para a União Europeia e países com sistemas de reciclagem



Este símbolo nos produtos, nas embalagens e/ou documentos que o acompanham, significa que os produtos elétricos e eletrônicos utilizados não devem ser misturados ao lixo doméstico.

Para a recuperação, reciclagem e o tratamento apropriado de baterias e produtos velhos, solicitamos que sejam levados a pontos de coleta adequados, de acordo com a legislação do país.

Eliminar estes produtos corretamente ajudará a economizar recursos valiosos e a evitar quaisquer efeitos negativos potenciais à saúde e ao meio-ambiente.

Para mais informações sobre coleta e reciclagem, entre em contato com as autoridades locais.

De acordo com a legislação nacional podem ser aplicadas multas caso seja feita uma eliminação incorreta destes resíduos.



#### **Nota sobre o símbolo de bateria (símbolo inferior)**

Este símbolo pode ser usado em combinação com o símbolo de composição química. Nesse caso, está em conformidade com as normas definidas pela Diretiva para os produtos químicos envolvidos.

## Para usuários no Brasil

### Manuseio de baterias usadas



### BRASIL

Após o uso, as pilhas e/ou baterias deverão ser entregues ao estabelecimento comercial ou rede de assistência técnica autorizada.

Cobrir os terminais positivo ( $\oplus$ ) e negativo ( $\ominus$ ) com uma fita isolante adesiva, antes de depositar numa caixa destinada para o recolhimento. O contato entre partes metálicas pode causar vazamentos, gerar calor, romper a blindagem e produzir fogo. (Fig. 1)

Fig. 1 Como isolar os terminais

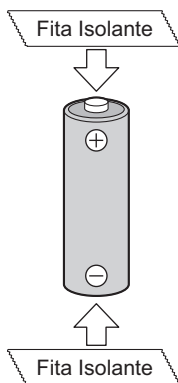

Não desmonte, não remova o invólucro, nem amasse a bateria.

O gás liberado pela bateria pode irritar a garganta, danificar o lacre do invólucro ou o vazamento provocar calor, ruptura da blindagem e produzir fogo devido ao curto circuito dos terminais.

Não incinere nem aqueça as baterias, elas não podem ficar expostas a temperaturas superiores a 100 °C (212 °F). O gás liberado pela bateria pode irritar a garganta, danificar o lacre do invólucro ou o vazamento provocar calor, ruptura da blindagem e produzir fogo devido ao curto circuito dos terminais provocado internamente.

Evite o contato com o líquido que vazar das baterias. Caso isto ocorra, lave bem a parte afetada com bastante água. Caso haja irritação, consulte um médico.

# Para o melhor desempenho

### Faixa de operação

- A faixa de operação depende da topografia do escritório, do tempo ou das condições de uso porque os sinais são transmitidos entre a unidade de base e o monofone/telefone de mesa por ondas de rádio.
- Geralmente, consegue-se maior alcance em áreas externas do que em áreas internas. Caso haja obstáculos, como paredes, o ruído pode interferir nas chamadas telefônicas. Especificamente, prateleiras altas de metal ou paredes de concreto reforçado restringirão seu alcance operacional.
- Um monofone/telefone de mesa pode não funcionar quando estiver muito longe da unidade de base, dependendo da estrutura do prédio.
- Recomendamos que você segure a parte inferior do monofone para garantir uma melhor qualidade de chamada, pois a antena está localizada na parte superior do monofone (somente KX-TPA60).

### Ruído

Ruído ou interferência ocasional pode ocorrer devido à radiação eletromagnética de objetos como refrigeradores, fornos de microondas, fax, televisores, rádios ou computadores. Se o ruído atrapalhar suas chamadas telefônicas, mantenha o monofone/telefone de mesa fora desses aparelhos elétricos.

### Ambiente

- Mantenha o produto longe de fontes de calor e dispositivos que geram ruído elétrico, como lâmpadas fluorescentes e motores. Essas fontes de ruído podem interferir no desempenho do produto.
- Não instale o produto em ambientes com temperatura inferior a 0 °C (32 °F) ou superior a 40 °C (104 °F).
- Para evitar danos, carregue as pilhas apenas em temperaturas que variem entre 5 °C (41 °F) e 40 °C (104 °F).
- Deixe um espaço de 10 cm (3-15/16 pol) ao redor do produto para assegurar a ventilação adequada.
- Evite ambientes com fumaça excessiva, poeira, umidade, vibração mecânica, choque ou luz solar direta.
- O aparelho foi projetado para ser instalado e operado em condições controladas de temperatura ambiente e umidade relativa.

### Cuidados de rotina

- Desconecte o adaptador AC da saída e desconecte o cabo Ethernet antes de limpar.
- Limpe o produto com um pano macio.
- Não limpe o produto com pós abrasivos nem com agentes químicos, como benzina ou tiner.
- Não utilize limpadores líquidos ou em aerossol.
- Limpe o terminal do carregador periodicamente.

### Posicionamento

- Não coloque objetos pesados em cima do produto.
- Alguns cuidados devem ser tomados para que não caiam objetos dentro do produto ou para que nenhum líquido escorra para dentro do mesmo.
- Coloque o carregador em uma superfície plana.
- Coloque o KX-TPA65 em um local onde o indicador de intensidade de sinal mostre Média ("📶") ou Forte ("📶").

## Informações sobre as pilhas (apenas KX-TPA60)

Depois que as pilhas estiverem totalmente carregadas (a 25 °C [77 °F]):

Operação	Tempo de operação
Durante a conversa (Luz de fundo apagada*1, Modo Banda estreita)	Até aproximadamente 11 h
Durante a conversa (Luz de fundo acesa*2, Modo Banda larga)	Até aproximadamente 8 h
Sem uso (em espera)	Até aproximadamente 200 h

\*1 Quando a configuração "Conversa" de "Luz de Fundo" for definida para "Off". Para obter detalhes, consulte "Opção d/visor.", Página 92.

\*2 Quando a configuração "Conversa" de "Luz de Fundo" for definida para "On". Para obter detalhes, consulte "Opção d/visor.", Página 92.

- O tempo de operação pode ser menor do que o listado acima dependendo das condições de uso e da temperatura ambiente.
- As pilhas ficarão gastas lentamente mesmo quando o monofone estiver desligado.
- O monofone pode receber chamadas durante a carga.
- O consumo das pilhas aumenta quando o monofone está fora de alcance (se  piscar, desligue o monofone).
- **Limpe o monofone e os contatos do carregador com um pano macio e seco uma vez por mês. Limpe com mais frequência se o produto estiver sujeito a gorduras, poeira ou alta umidade.** Caso contrário, as pilhas podem não carregar corretamente.

### Aviso de pilha fraca

As pilhas precisam ser carregadas nas seguintes situações:

- O indicador de nível de bateria for exibido como vazio ("") e o alarme soar\*1.
- "Carreg.Bateria" é exibido. Nesta situação, o monofone não pode ser operado.

\*1 Se o aviso de pilha fraca aparecer durante uma conversa, após 1 minuto, a conversa será desconectada, e após mais 1 minuto, o monofone será desligado.

### Substituição das pilhas

Se o indicador de nível das pilhas for exibido como vazio ("") depois de usar o telefone por pouco tempo, mesmo que as pilhas tenham sido totalmente carregadas, será necessário substituir as pilhas.

Antes de substituir as pilhas, certifique-se de que o aviso de pilha fraca está sendo exibido, depois desligue a energia, para evitar a perda de memória. Substitua as pilhas e carregue as novas pilhas por aproximadamente 6 horas.

Se você substituir as pilhas antes de o aviso de pilha fraca aparecer, o ícone de carga das pilhas poderá exibir uma leitura incorreta. Nesse caso, use o monofone normalmente com as novas pilhas instaladas.

Quando o aviso de pilha fraca aparecer, carregue as pilhas por aproximadamente 6 horas, ou insira pilhas totalmente carregadas. O ícone de carga das pilhas exibirá a leitura correta. Para instalar as pilhas, consulte "Instalação das pilhas", Página 79.

### Nota

- Após substituir as pilhas, ligue o monofone uma vez através da tecla de alimentação () antes de carregar. Se você não ligar a alimentação uma vez antes de carregar, o indicador da pilha não será corretamente exibido.
- Use apenas pilhas AAA Ni-MH 1,2 V, 630 mAh. (Entre em contato com o provedor do serviço/distribuidor do sistema de seu telefone.)
- Existe o perigo de explosão caso as pilhas sejam substituídas incorretamente.

## Informação importante

---



(Somente para Estados Unidos e Canadá)

Pilhas de níquel-hidreto metálico recicláveis funcionam com o produto que você comprou. Ligue para 1-800-8-BATTERY para obter informações sobre como reciclar estas pilhas.

---

### Aviso importante sobre o uso correto e a carga de pilhas de Ni-MH

Devido à sua composição, as pilhas podem se desgastar e deteriorar. A vida útil das pilhas também depende da manutenção correta. Carga e descarga são os fatores mais importantes. Você deve tomar nota do seguinte para manter a vida útil das pilhas a mais longa possível.

As pilhas Ni-MH têm um tipo de memória, o "efeito de memória". Se pilhas completamente carregadas forem utilizadas diversas vezes apenas por 15 minutos no monofone e depois carregadas novamente, sua capacidade será reduzida a 15 minutos, devido ao efeito de memória. Portanto, você deve descarregar as pilhas

completamente, p.ex., usá-las no monofone até que o indicador de nível da pilha seja exibido como vazio ("  ").

Após isso, recarregue-as conforme descrito no manual. Após a ocorrência do efeito de memória, é possível alcançar a capacidade quase completa das pilhas Ni-MH, carregando e descarregando diversas vezes, uma após a outra.

As pilhas de Ni-MH também podem se descarregar por si só. Essa auto-descarga depende da temperatura ambiente. Em temperaturas abaixo de 0 °C (32 °F), a auto-descarga será inferior. Alta umidade e altas temperaturas suportam a auto-descarga. Além disso, o armazenamento por longo período provoca a auto-descarga.

### PRECAUÇÃO

RISCO DE EXPLOSÕES CASO AS PILHAS SEJAM SUBSTITUÍDAS POR UM TIPO INCORRETO. DESCARTE DE PILHAS USADAS DE ACORDO COM AS INSTRUÇÕES.



## Antes de operar os telefones

### Visão geral do sistema

#### <Quando a unidade de base é KX-TGP600>

O KX-TGP600 é um aparelho SIP sem fio, que consiste em uma unidade de base, um monofone sem fio e um telefone de mesa sem fio, e possui as facilidades a seguir. O monofone é o mesmo do KX-TPA60 e o telefone de mesa é o mesmo do KX-TPA65.

- Expansível para monofones/telefones de mesa sem fio [KX-TPA60, KX-TPA65, série KX-UDT<sup>\*1</sup> (exceto KX-UDT111)].  
Até 8 telefones no total.
- Até 8 chamadas simultâneas (modo Banda estreita) ou até 4 chamadas simultâneas (modo Banda larga)
- Som de alta qualidade usando tecnologia de redução de ruído e correção de erros
- Você pode aumentar o alcance de sinal da unidade de base usando um KX-A406.

#### Nota

- Se você conectar um monofone da série KX-UDT<sup>\*1</sup> (exceto KX-UDT111) ao KX-TGP600, faça o download do firmware a partir do seguinte site e atualize o KX-TGP600. Em seguida, ao registrar um monofone da série KX-UDT ao KX-TGP600, o monofone será automaticamente atualizado.

No entanto, há algumas diferenças entre a funcionalidade dos monofones KX-TPA60/KX-TPA65 e da série KX-UDT. Para saber mais, consulte o site.

<https://panasonic.net/cns/pcc/support/sipphone/>  
"Download" → "KX-TGP600 series"

\*1 Para a série KX-UDT, arquivo de software versão 06.000 ou superior.

A série KX-UDT não está disponível para KX-TGP600LA, KX-TGP600LC, KX-TGP600AG ou KX-TGP600BR.

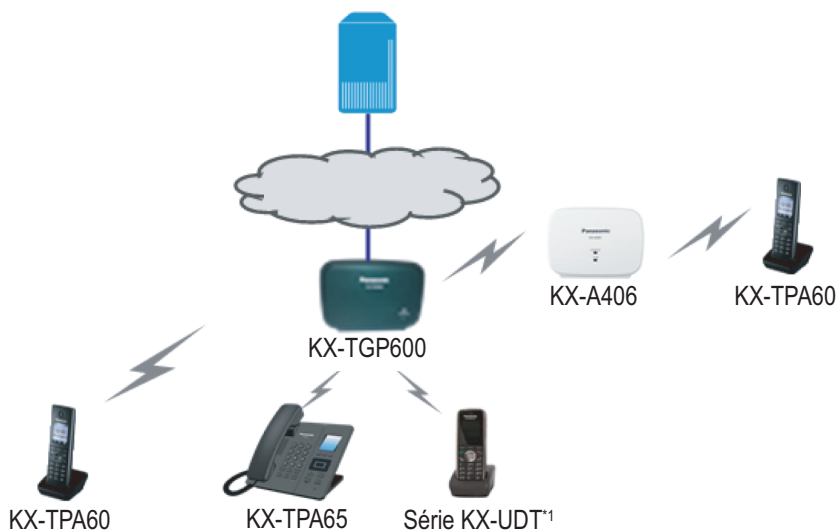

: Internet

## Antes de operar os telefones

---

### <Quando a unidade de base não é KX-TGP600>

O KX-TPA60 e o KX-TPA65 são compatíveis com o padrão CAT-iq (Cordless Advanced Technology-internet and quality) 2.0 e podem ser conectados e usados com qualquer unidade de base compatível com esse padrão. Este manual descreve como conectar a uma unidade de base que não seja KX-TGP600, mas a disponibilidade de certas funcionalidades e as especificações de certas configurações e operações dependerão da unidade de base que está sendo usada.

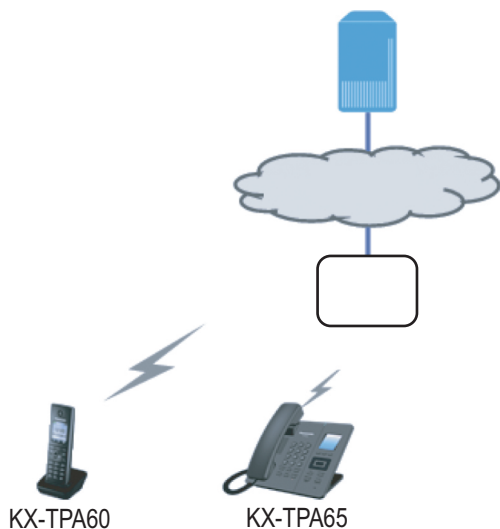





 : Internet

 : Unidade de base diferente de KX-TGP600

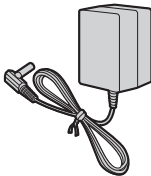
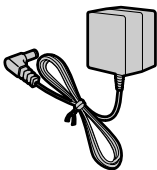
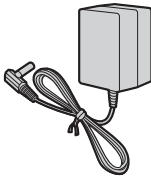

## Informações sobre os acessórios

### Acessórios fornecidos

KX-TGP600/KX-TGP600C/KX-TGP600LA/KX-TGP600AL/KX-TGP600AG/KX-TGP600A/KX-TGP600CE/  
KX-TGP600RU/KX-TGP600LC/KX-TGP600UK/KX-TGP600BR

Adaptador AC para a unidade de base: 1	Nº do modelo	Nº da peça
 <p>Saída DC: 6,5 V</p>	KX-TGP600/KX-TGP600C/ KX-TGP600LA	PQLV219
	KX-TGP600AL	PQLV219AL
	KX-TGP600AG	PQLV219AG
	KX-TGP600BR	PQLV219LB
	KX-TGP600A/KX-TGP600CE/ KX-TGP600RU	PQLV219CE
	KX-TGP600LC	PQLV219BX/PQLV219CE
KX-TGP600UK	PQLV219E	
Adaptador AC para o carregador: 1 <sup>1</sup>	Nº do modelo	Nº da peça
 <p>Saída DC: 5,5 V</p>	KX-TPA60/KX-TPA60C/ KX-TPA60LA	PNLV226
	KX-TPA60AL	PNLV226AL
	KX-TPA60AG	PNLV226AG
	KX-TPA60A/KX-TPA60CE/ KX-TPA60RU	PNLV226CE
	KX-TPA60LC	PNLV226BX
	KX-TPA60UK	PNLV226E
 <p>Saída DC: 6,5 V</p>	KX-TPA60BR	PQLV219LB
Carregador: 1	Pilhas <sup>2</sup> : 2	Presilha para cinto: 1
		



## Antes de operar os telefones

<p>Cabo Ethernet: 1</p> 	<p>Parafusos: 2 Arruelas: 2</p> 	
---	---	--

\*1 O adaptador AC vem acoplado ao carregador.

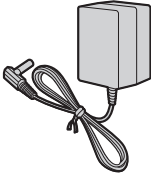

\*2 Pilhas AAA Ni-MH 1,2 V, 630 mAh recarregáveis

### KX-TGP600G/KX-TGP600CEG/KX-TGP600UKG

<p>Adaptador AC para a unidade de base: 1</p> 	<table border="1"> <thead> <tr> <th>Nº do modelo</th> <th>Nº da peça</th> </tr> </thead> <tbody> <tr> <td>KX-TGP600G</td> <td>PQLV219</td> </tr> <tr> <td>KX-TGP600CEG</td> <td>PQLV219CE</td> </tr> <tr> <td>KX-TGP600UKG</td> <td>PQLV219E</td> </tr> </tbody> </table>	Nº do modelo	Nº da peça	KX-TGP600G	PQLV219	KX-TGP600CEG	PQLV219CE	KX-TGP600UKG	PQLV219E
Nº do modelo	Nº da peça								
KX-TGP600G	PQLV219								
KX-TGP600CEG	PQLV219CE								
KX-TGP600UKG	PQLV219E								
<p>Saída DC: 6,5 V</p>	<p>Cabo Ethernet: 1</p> 	<p>Parafusos: 2 Arruelas: 2</p> 							

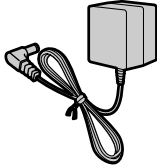
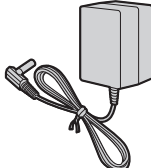

### KX-TPA60

<p>Adaptador AC para o carregador: 1</p> 	<table border="1"> <thead> <tr> <th>Nº do modelo</th> <th>Nº da peça</th> </tr> </thead> <tbody> <tr> <td>KX-TPA60/KX-TPA60C/ KX-TPA60LA</td> <td>PNLV226</td> </tr> <tr> <td>KX-TPA60AL</td> <td>PNLV226AL</td> </tr> <tr> <td>KX-TPA60AG</td> <td>PNLV226AG</td> </tr> <tr> <td>KX-TPA60A/KX-TPA60CE/ KX-TPA60RU</td> <td>PNLV226CE</td> </tr> <tr> <td>KX-TPA60LC</td> <td>PNLV226BX</td> </tr> <tr> <td>KX-TPA60UK</td> <td>PNLV226E</td> </tr> </tbody> </table>	Nº do modelo	Nº da peça	KX-TPA60/KX-TPA60C/ KX-TPA60LA	PNLV226	KX-TPA60AL	PNLV226AL	KX-TPA60AG	PNLV226AG	KX-TPA60A/KX-TPA60CE/ KX-TPA60RU	PNLV226CE	KX-TPA60LC	PNLV226BX	KX-TPA60UK	PNLV226E	
Nº do modelo	Nº da peça															
KX-TPA60/KX-TPA60C/ KX-TPA60LA	PNLV226															
KX-TPA60AL	PNLV226AL															
KX-TPA60AG	PNLV226AG															
KX-TPA60A/KX-TPA60CE/ KX-TPA60RU	PNLV226CE															
KX-TPA60LC	PNLV226BX															
KX-TPA60UK	PNLV226E															
<p>Saída DC: 5,5 V</p> 	<p>Saída DC: 6,5 V</p>	<p>KX-TPA60BR</p> <p>PQLV219LB</p>														

<p>Carregador: 1</p> 	<p>Pilhas*1: 2</p> 	<p>Presilha para cinto: 1</p> 
--	--	---

\*1 Pilhas AAA Ni-MH 1,2 V, 630 mAh recarregáveis

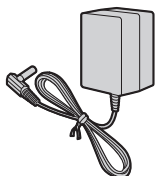
**KX-TPA65**

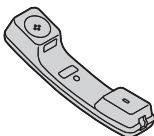
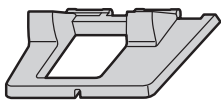
<p>Adaptador AC para telefone de mesa: 1</p>  <p>Saída DC: 6,5 V</p>	<table border="1"> <thead> <tr> <th>Nº do modelo</th> <th>Nº da peça</th> </tr> </thead> <tbody> <tr> <td>KX-TPA65/KX-TPA65C/ KX-TPA65LA</td> <td>PQLV219</td> </tr> <tr> <td>KX-TPA65AL</td> <td>PQLV219AL</td> </tr> <tr> <td>KX-TPA65AG</td> <td>PQLV219AG</td> </tr> <tr> <td>KX-TPA65BR</td> <td>PQLV219LB</td> </tr> <tr> <td>KX-TPA65A/KX-TPA65CE/ KX-TPA65RU</td> <td>PQLV219CE</td> </tr> <tr> <td>KX-TPA65LC</td> <td>PQLV219BX/PQLV219CE</td> </tr> <tr> <td>KX-TPA65UK</td> <td>PQLV219E</td> </tr> </tbody> </table>	Nº do modelo	Nº da peça	KX-TPA65/KX-TPA65C/ KX-TPA65LA	PQLV219	KX-TPA65AL	PQLV219AL	KX-TPA65AG	PQLV219AG	KX-TPA65BR	PQLV219LB	KX-TPA65A/KX-TPA65CE/ KX-TPA65RU	PQLV219CE	KX-TPA65LC	PQLV219BX/PQLV219CE	KX-TPA65UK	PQLV219E
Nº do modelo	Nº da peça																
KX-TPA65/KX-TPA65C/ KX-TPA65LA	PQLV219																
KX-TPA65AL	PQLV219AL																
KX-TPA65AG	PQLV219AG																
KX-TPA65BR	PQLV219LB																
KX-TPA65A/KX-TPA65CE/ KX-TPA65RU	PQLV219CE																
KX-TPA65LC	PQLV219BX/PQLV219CE																
KX-TPA65UK	PQLV219E																
<p>Cabo do monofone: 1</p> 	<p>Monofone: 1</p> 	<p>Suporte: 1</p> 															

**Nota**

**Somente para usuários nos Estados Unidos**

Para encomendar acessórios, ligue gratuitamente para **1-800-332-5368**.

**Acessórios opcionais**

**KX-TPA65**

Item	Nº do modelo
<p>Kit de montagem na parede</p>	<p><b>KX-TPA65/KX-TPA65C:</b> KX-A440</p> <p><b>KX-TPA65A/KX-TPA65AL/KX-TPA65CE/KX-TPA65LA/KX-TPA65LC/ KX-TPA65RU/KX-TPA65UK/KX-TPA65X:</b> KX-A440X</p>

## Localização dos controles

### Unidade de base (KX-TGP600)

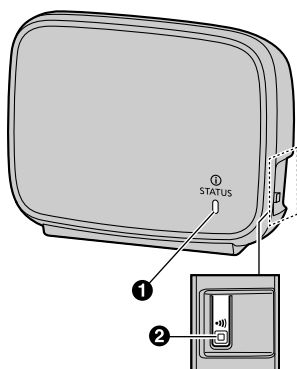

#### 1 Indicador de status

Estado		Significado
Cor	Padrão da luz	
Verde	Ativado	<ul style="list-style-type: none"><li>● A unidade de base está conectada à Internet. O processo de inicialização é concluído e você pode fazer e receber chamadas pela internet.</li></ul>
	Piscando lentamente	<ul style="list-style-type: none"><li>● A unidade de base está sendo usada em uma chamada.</li><li>● A unidade de base está fazendo o download de dados. Não desconecte o cabo Ethernet nem o adaptador AC da unidade de base até que o indicador de STATUS pare de piscar e a luz fique verde constante.</li></ul>
	Piscando rapidamente	<ul style="list-style-type: none"><li>● O monofone/telefone de mesa está ocupado.</li></ul>
Vermelho	Ativado	<ul style="list-style-type: none"><li>● Quando a unidade de base está ligada, o indicador de STATUS fica vermelho por aproximadamente 40 segundos.</li></ul>
	Piscando lentamente	<ul style="list-style-type: none"><li>● A unidade de base está registrando um monofone/telefone de mesa.</li></ul>
	Piscando rapidamente	<ul style="list-style-type: none"><li>● A unidade de base está buscando monofones/telefones de mesa (usando o botão localizador do monofone).</li></ul>

Estado		Significado
Cor	Padrão da luz	
Âmbar	Ativado	<ul style="list-style-type: none"> <li>● O endereço IP da unidade de base pode estar em conflito com os endereços IP dos outros dispositivos em sua rede local. Entre em contato com o administrador para obter mais informações.</li> </ul>
	Piscando lentamente	<ul style="list-style-type: none"> <li>● A unidade de base está obtendo um endereço IP ou configurações. Aguarde.</li> <li>● A unidade de base está registrando o sistema de seu telefone. Aguarde.</li> <li>● Se o indicador de STATUS continuar piscando, verifique o seguinte:               <ul style="list-style-type: none"> <li>– As configurações de rede podem estar incorretas. Consulte seu administrador.</li> <li>– Muitos problemas de instalação podem ser resolvidos ao restaurar os equipamentos. Primeiramente, desligue o modem, roteador, hub, unidade de base e computador. Em seguida, ligue novamente os dispositivos, um de cada vez, nesta ordem: modem, roteador, hub, unidade de base, computador.</li> <li>– Caso você não consiga acessar as páginas da internet usando seu computador, verifique se o sistema do telefone está com problemas de conexão em sua área.</li> <li>– Para obter mais ajuda sobre solução de problemas, entre em contato com seu administrador.</li> </ul> </li> </ul>
	Piscando rapidamente	<ul style="list-style-type: none"> <li>● Desconecte o adaptador AC da unidade de base para restaurar a unidade, depois reconecte o adaptador AC. Se o indicador de STATUS continuar piscando rapidamente, pode haver um problema com o hardware da unidade de base. Entre em contato com o provedor do serviço/distribuidor do sistema.</li> </ul>
Alternância lenta (Vermelho → Verde → Âmbar → Apagada)		A unidade de base está no modo de manutenção. Desligue e ligue a unidade de base novamente.
Alternância rápida (Vermelho → Verde → Âmbar → Apagada)		A unidade de base está reiniciando. Aguarde um momento.
Desativar	—	<ul style="list-style-type: none"> <li>● A unidade de base está desligada.</li> <li>● O cabo Ethernet não está conectado corretamente. Conecte-o.</li> <li>● Seus dispositivos de rede (hub, roteador, etc.) estão desligados. Verifique os LEDs para o status de conexão dos dispositivos.</li> </ul>

**Nota**

- Os padrões de intermitência do indicador são os seguintes:
  - Piscando lentamente: 60 vezes por minuto
  - Piscando rapidamente: 240 vezes por minuto

**2 Botão localizador do monofone**

É possível localizar um monofone/telefone de mesa deslocado ao ligar para ele.

Se você pressionar o botão novamente ou após 60 segundos, a busca do monofone/telefone de mesa será interrompida.

Você também pode registrar o monofone/telefone de mesa na unidade base pressionando por aproximadamente 3 segundos.

## ***Antes de operar os telefones***

---

Para obter detalhes, consulte "Registro do monofone/telefone de mesa usando a unidade de base",  
Página 84.



Monofone (KX-TPA60)

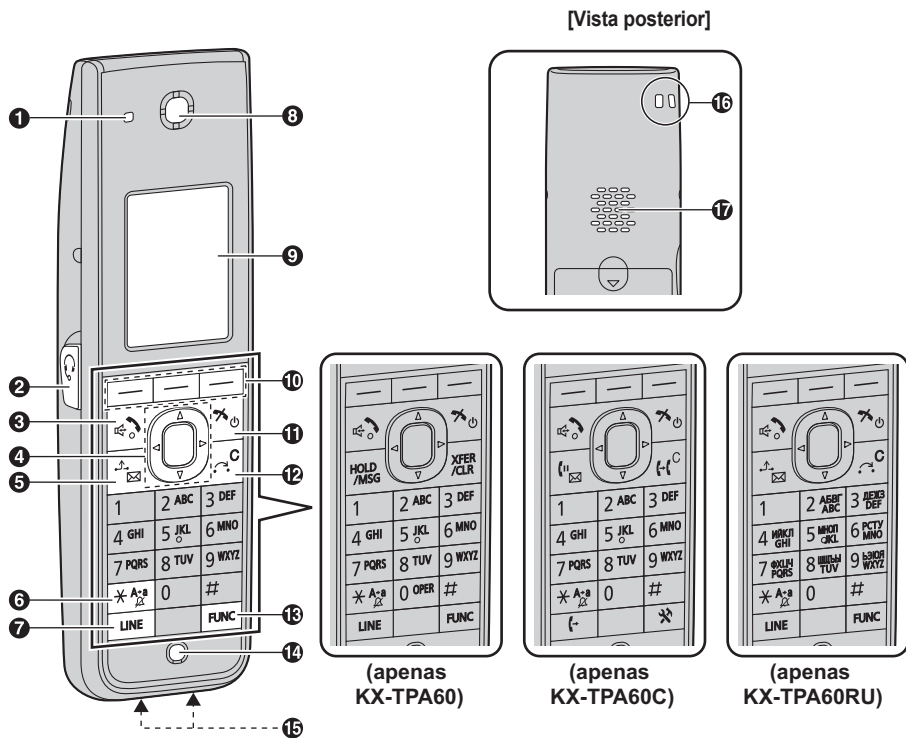

(Todos os outros modelos)

1 Indicador de toque/carga/mensagem

Estado		Significado
Cor	Padrão da luz	
Vermelho	Ativado	Carregando
	Piscando lentamente	Há uma nova chamada perdida ou correio de voz.
	Piscando rapidamente	Recebendo uma chamada
Desativar	—	Totalmente carregada ou o monofone não está conectado ao carregador.

### 2 Conector do fone de cabeça

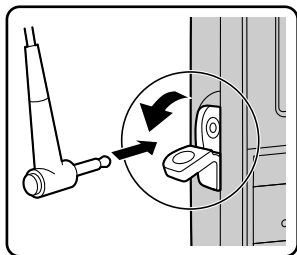

Os fones de ouvido podem ser usados nesta unidade. (Nem todas as operações com os fones de ouvido podem ser garantidas.) Para informações atualizadas sobre fones de ouvido testados nesta unidade, consulte os seguintes sites:  
<https://panasonic.net/cns/pcc/support/sipphone/>

### 3 Tecla (TALK/Viva-voz)

Utilizada para realizar ou atender chamadas, ou alternar entre o modo de recepção e o modo viva-voz durante uma conversa. Durante uma conversa usando um fone de cabeça, o modo Mãos-livres não funciona.

### 4 Tecla Navigator

A tecla de navegação inclui quatro teclas de setas e uma tecla central. As setas são usadas para ajustar o volume do sinal/receptor ou para mover o cursor e selecionar um item. A tecla central é usada para confirmar uma seleção. Caso esteja em modo de espera, pressionar as teclas executará as seguintes funções:

ESQUERDA (◀) → Usada para exibir o registro de chamadas recebidas.\*1

CIMA (▲) → Usada para ajustar o volume da campanha.

DIREITA (▶) → Usada para abrir a agenda telefônica.\*1

BAIXO (▼)

→ Pressão breve: Utilizada para exibir o registro de chamada realizada.

→ Pressão longa: Utilizada para exibir o status da linha.

CENTRO → Usada para exibir o Menu.

Neste manual, quando um procedimento solicitar que você "pressione **OK**", você também pode pressionar a tecla **[CENTRAL]** para confirmar a seleção.

\*1 Quando o recurso BroadCloud (Presença) for ativado, o telefone irá operar conforme segue. Entre em contato com o administrador para obter mais informações.

ESQUERDA: Usada para exibir a Presença.

DIREITA: Usada para exibir os Favoritos.

### 5 Tecla / / [HOLD/MSG]

Utilizada para colocar uma chamada em espera durante a conversa. No modo de espera, utilizado para recuperar uma chamada em espera se houver, ou utilizada para acessar sua caixa postal de voz se não houver nenhuma chamada em espera.

### 6 Tecla (Modo silencioso)

Utilizada para ligar ou desligar o modo silencioso quando pressionada por mais de 2 segundos no modo em espera. Para obter detalhes, consulte "Modo silencioso", Página 51.

### 7 Tecla / [LINE]

Usada para confirmar o status da linha ou para ocupar uma linha.

### 8 Receptor

### 9 Tela

Para obter detalhes, consulte "Tela", Página 26.

### 10 Teclas flexíveis

A/B/C (localizadas da esquerda para a direita) são utilizadas para selecionar o item exibido na linha inferior do visor. Para obter detalhes sobre as teclas flexíveis exibidas aqui, consulte "Teclas flexíveis", Página 28.

### 11 Tecla (LIGAR/CANCELAR)

Utilizada para encerrar chamadas, sair do modo de agenda telefônica ou de funções. Pressione e segure esta tecla para ligar ou desligar o monofone.

### 12 Tecla / [XFER/CLR]

Utilizada para transferir uma chamada para outra parte ou limpar dígitos ou caracteres.

### 13 Tecla [FUNC]

Pressionar esta tecla seguida de um número do teclado (0–9) permite que você realize diversas funções rapidamente. Para obter detalhes, consulte "Teclas de função", Página 37.

### 14 Microfone

### 15 Contatos de carga

### 16 Orifícios para fios

Usados para fixar fios do telefone e itens similares.

### 17 Alto-falante

Telefone de mesa

KX-TPA65

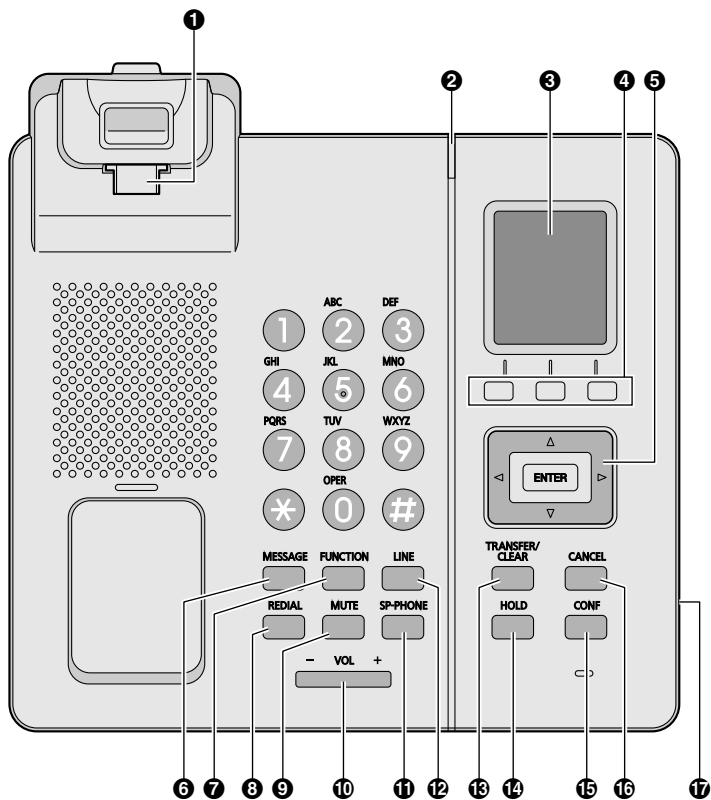

KX-TPA65AL, KX-TPA65AG, KX-TPA65BR, KX-TPA65LA, KX-TPA65LC, KX-TPA65UK, KX-TPA65X

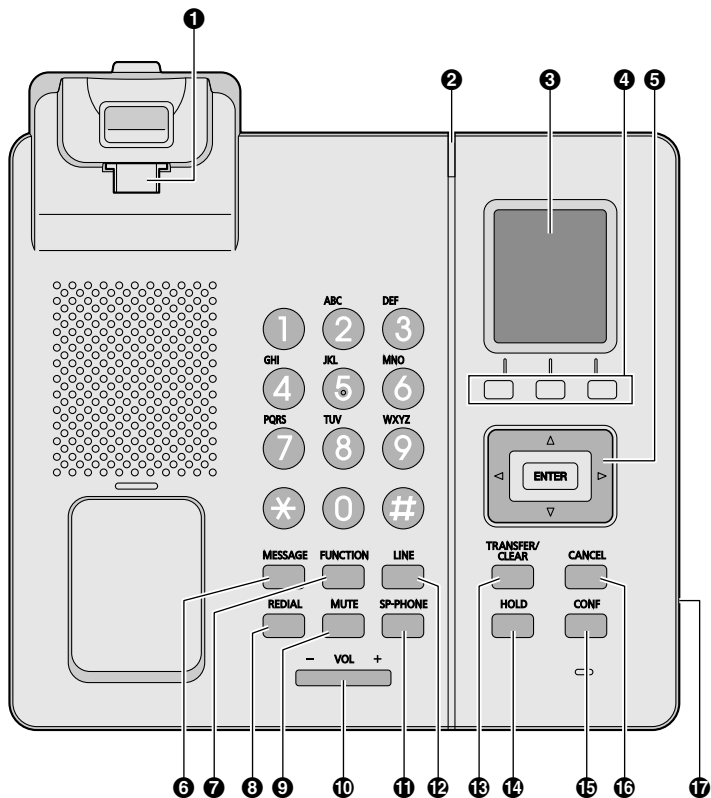

## Antes de operar os telefones

KX-TPA65C

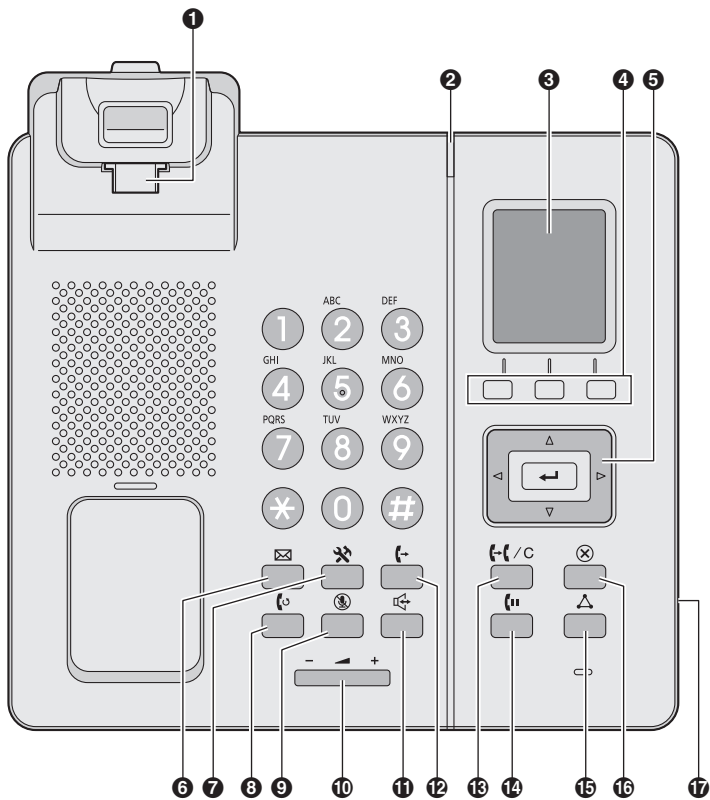

KX-TPA65A, KX-TPA65CE

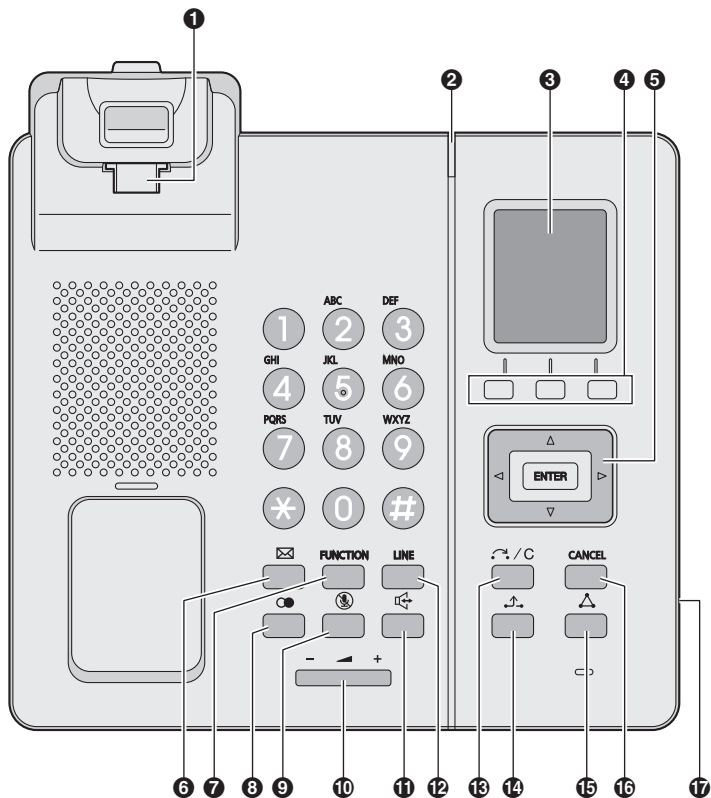

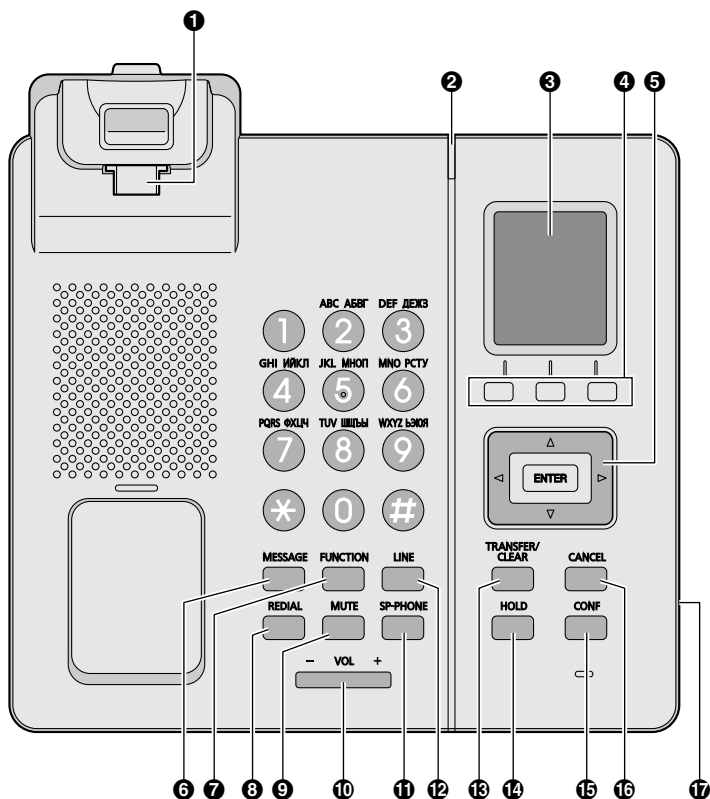

### 1 Gancho do monofone

Mantém o monofone estável quando a unidade é montada na parede. Para obter detalhes, consulte "Colocando o monofone no gancho (KX-TPA65)", Página 82.

### 2 Indicador de toque/mensagem

Caso uma ligação seja recebida, o indicador pisca de acordo com a configuração de padrão do LED.

Estado		Significado
Cor	Padrão da luz	
Azul	Piscando lentamente	Há uma nova chamada perdida ou correio de voz.
	Piscando rapidamente	Recebendo uma chamada
Desativar	—	Desligado

### 3 Tela

### 4 Teclas flexíveis (A/B/C)

A/B/C (localizadas da esquerda para a direita) são utilizadas para selecionar o item exibido na linha inferior do visor. Para obter detalhes sobre as teclas flexíveis exibidas aqui, consulte "Teclas flexíveis", Página 28.



### 5 Tecla Navigator

A tecla de navegação inclui quatro teclas de setas e uma tecla Enter. As setas são usadas para ajustar o volume do sinal/receptor ou para mover o cursor e selecionar um item. A tecla Enter é usada para confirmar uma seleção. Caso esteja em modo de espera, pressionar as teclas executará as seguintes funções:

ESQUERDA (◀) → Usada para exibir o registro de chamadas de entrada.\*1

CIMA (▲) → Usada para ajustar o volume da campainha.

DIREITA (▶) → Usada para abrir a agenda telefônica.\*1

BAIXO (▼)

→ Pressão breve: Utilizada para exibir o registro de chamada realizada.

→ Pressão longa: Utilizada para exibir o status da linha.

ENTER → Utilizada para exibir o Menu.

\*1 Quando o recurso BroadCloud (Presença) for ativado, o telefone irá operar conforme segue. Entre em contato com o administrador para obter mais informações.

ESQUERDA: Usada para exibir a Presença.

DIREITA: Usada para exibir os Favoritos.

Neste manual, quando um procedimento solicitar que você "pressione **OK**", você também pode pressionar a tecla **[ENTER]** para confirmar a seleção.

### 6 Tecla /[MESSAGE]

Usada para acessar sua caixa postal de voz.

### 7 Tecla /[FUNCTION]

Pressionar esta tecla seguida de um número do teclado (0–9) permite que você realize diversas funções rapidamente. Para obter detalhes, consulte "Teclas de função", Página 37.

### 8 Tecla /[REDIAL]

Utilizada para rediscar o último número discado.

### 9 Tecla /[MUTE]

Utilizada para deixar o microfone/monofone mudo durante uma conversa.

### 10 Tecla /[VOL]

Usada para ajustar o volume.

### 11 Tecla /[SP-PHONE] (Viva-voz)

Utilizada para efetuar operações no modo mãos-livres.

### 12 Tecla /[LINE]

Usada para confirmar o status da linha ou para ocupar uma linha.

### 13 Tecla / C / / C/[TRANSFER/CLEAR]

Utilizada para transferir uma chamada para outra parte ou limpar dígitos ou caracteres.

### 14 Tecla /[HOLD]

Utilizada para colocar uma chamada em espera durante a conversa. No modo de espera, usada para recuperar uma chamada em espera, se houver.

### 15 Tecla /[CONF]

Utilizada para estabelecer uma conversa entre várias partes.

### 16 Tecla /[CANCEL]

Utilizada para cancelar o item selecionado.

### 17 Conector do fone de cabeça

Os fones de ouvido podem ser usados nesta unidade. (Nem todas as operações com os fones de ouvido podem ser garantidas.)

Para informações atualizadas sobre fones de ouvido testados nesta unidade, consulte o seguinte site:

<https://panasonic.net/cns/pcc/support/sipphone/>

## A tela e os ícones

### Tela

[Exemplo]









#### 1 Pictografia

	Indicador de força do sinal - Forte		Indicador de carga*1 - Cheia
	Indicador de força do sinal - Média		Indicador de carga*1 - Média
	Indicador de força do sinal - Fraca		Indicador de carga*1 - Baixa
	Indicador de força do sinal - Muito fraca		Indicador de carga*1 - Muito baixa
	Indicador de força do sinal - fora de alcance		Indicador de carga*1 - Deve ser carregado.
	Fora do gancho		Registro de chamadas de entrada
	Indicador de Intercom*2		Registro de chamadas de saída
	Mensagem de voz		Agenda telefônica
	Orientação da tecla Navigator		

\*1 Somente KX-TPA60.

\*2 Não exibido ao conectar a uma unidade base diferente da KX-TGP600.

**2 Informações sobre status do monofone/telefone de mesa**

Sufixo		Significado
(nenhum)/C/ LA/LC/AG/BR	A/UK/AL/RU/ CE	
		Toque desativado
		Modo silencioso
		Atendimento automático
		Número da unidade de base (quando registrado em várias unidades de base)* <sup>1</sup>
		Número de registro do monofone/telefone de mesa* <sup>1</sup>
<b>Enc</b>		Desvio de chamadas
<b>NInc</b>		Não Perturbe* <sup>1</sup>

\*<sup>1</sup> Não exibido ao conectar a uma unidade base diferente da KX-TGP600.

- 3** Exibição de hora
- 4** Exibição da data, novas mensagens ou chamadas perdidas
- 5** Número e nome do monofone/telefone de mesa (somente ao conectar-se ao KX-TGP600)  
Tempo de conversa (quando a linha estiver em chamada) e exibição de chamada recebida (quando uma chamada é recebida ou refeita)
- 6** Teclas flexíveis  
Para obter mais informações, consulte “Teclas flexíveis”, Página 28.

**Nota**

- As imagens de exemplo do visor neste manual são apenas amostras e a aparência e/ou a cor da tela real do seu telefone pode variar.

### Teclas flexíveis

Os ícones e as informações mostrados no visor variam de acordo com o contexto. Para selecionar um item mostrado no visor, pressione a tecla flexível correspondente.

#### Tecla flexível A (Tecla esquerda)

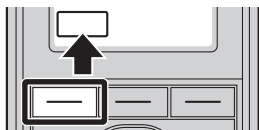

Sufixo		Significado
(nenhum)/C/ LA/LC/AG/BR	A/UK/AL/RU/ CE	
		Retorna à exibição anterior.
		Abre a agenda telefônica. Pressionar esta tecla por mais de 2 segundos bloqueia a agenda telefônica.
		Exibido quando a agenda telefônica está bloqueada. Pressionar esta tecla e digitar a senha (padrão: não registrado) desbloqueará a agenda telefônica temporariamente. Pressionar por mais de 2 segundos e, em seguida, digitar a senha (padrão: não registrado), desbloqueará a agenda telefônica. Se nenhuma senha tiver sido definida, não será possível bloquear a agenda telefônica. Para obter detalhes sobre como definir a senha, consulte "Definindo senha", Página 40.
		Exibe as informações de quem realizou a chamada armazenada na agenda do monofone enquanto recebe uma chamada.
		Exibe as informações de quem realizou a chamada armazenada na unidade de base enquanto recebe uma chamada.
<b>CONF</b>		Realiza uma conversa com diversas pessoas (conferência).
<b>MUDO</b>		Ativa ou desativa a facilidade de silenciamento do microfone durante uma conversa. Acende quando o microfone está mudo.
<b>ATEND</b>		Tecla Answer

Tecla flexível B (Tecla do meio)

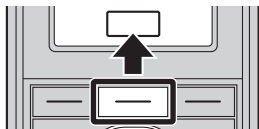





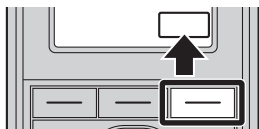





















Sufixo		Significado
(nenhum)/C/ LA/LC/AG/BR	A/UK/AL/RU/ CE	
<b>OK</b>		Confirma a entrada.
<b>MENU</b>		Abre o menu principal. No modo de espera, pressionar esta tecla por mais de 2 segundos bloqueia todas as teclas.
<b>MENU</b>		Abre o menu da lista (editar/excluir na agenda, etc.).
		Armazena um novo item na agenda.
<b>CHAM</b>		Faz uma chamada.
		Exibido no modo de bloqueio de teclas. Pressionar esta tecla por mais de 2 segundos desbloqueia as teclas.
		Desativa o toque do telefone.

Tecla flexível C (Tecla direita)



Sufixo		Significado
(nenhum)/C/ LA/LC/AG/BR	A/UK/AL/RU/ CE	
<b>PRÓX.</b>		Avança para a próxima tela.
		Exibe o registro de chamadas de saída.
		Abre o registro de chamadas recebidas.
<b>REDIAL</b> *3		Exibe o último número discado.
<b>P</b> *3		Tecla Pausa
<b>TRANS</b> *1		Realiza uma transferência não monitorada (cega).
<b>ABC</b>		Exibido no modo de entrada de caracteres latinos.
<b>0 - 9</b>		Exibido no modo de entrada de caracteres numéricos.
<b>+AÂ</b>	<b>AAA</b>	Exibido no modo de entrada de caracteres especiais (Estendido 1).

## Antes de operar os telefones

Sufixo		Significado
(nenhum)/C/ LA/LC/AG/BR	A/UK/AL/RU/ CE	
		Exibido no modo de entrada de caracteres especiais (Estendido 2).
		Exibido no modo de entrada de caracteres gregos.
		Apaga dígitos ou caracteres.
		Procura um item na agenda telefônica em ordem alfabética.
		Usado para selecionar um item no modo de configuração.
		Usado para selecionar AM ou PM ao definir o recurso de alarme de memória.
 *4	 *4	Desconecta a chamada atual e permite fazer outra chamada sem colocar o monofone no gancho/desligar.
		Utilizada para cancelar a configuração.
		Utilizada para excluir a configuração.
		Ativar/desativar a redução de ruído.*2
		Usado para salvar uma configuração.
		Exibido no modo de entrada de caracteres cirílicos.
		Utilizada para fazer ou atender chamadas internas.
		Rejeita uma chamada de entrada.
 *4		Usada para configurar/limpar o modo de atendimento automático quando no modo de espera. Ativa ou desativa a facilidade de silenciamento do microfone durante uma conversa. Para obter detalhes sobre a função Mudo/Atendimento automático, consulte "Teclas de função", Página 37.
 *4	 *4	Usado para definir o Desvio de chamada e Não perturbe.
 *3*4		Utilizada para recuperar uma chamada estacionada (Estacionamento de chamadas).
 *4		Disca o número atribuído à Tecla de atalho.
 *3*4		Utilizada para efetuar uma chamada Busca pessoa por voz Multicast.
 *4		Usado para ajustar um alarme de memória.

\*1 Não exibido ao conectar a uma unidade base diferente da KX-TGP600.

\*2 Somente KX-TPA60.



\*3 Esta tecla flexível é exibida apenas quando configurada no telefone.

\*4 Esta tecla flexível pode ser configurada para aparecer como Tecla flexível A, B ou C.

### Editando Teclas flexíveis



#### Reverter para as configurações padrão

[Em modo de espera]

1.  /MENU
2. [▲]/[▼]/[◀]/[▶]:  → **OK**
3. [▲]/[▼]: "Opção de Tecla" → **OK**
4. [▲]/[▼]: "Edit.Tecla.Nav." → **OK**
5. [▲]/[▼]: Selecione uma tecla flexível desejada. → **OK**
6. [▲]/[▼]: "Standby"/"Conversaço" → **OK**
7. [▲]/[▼]: "Por defeito" → **OK**



#### Atribuindo Teclas de função

[Em modo de espera]

1.  /MENU
2. [▲]/[▼]/[◀]/[▶]:  → **OK**
3. [▲]/[▼]: "Opção de Tecla" → **OK**
4. [▲]/[▼]: "Edit.Tecla.Nav." → **OK**
5. [▲]/[▼]: Selecione uma tecla flexível desejada. → **OK**
6. [▲]/[▼]: "Standby"/"Conversaço" → **OK**
7. [▲]/[▼]: "Tecla Função" → **OK**
8. [▲]/[▼]: Selecione o item desejado. → **OK**

#### Atribuindo Teclas de atalho às teclas de discagem

[Em modo de espera]

1.  /MENU
2. [▲]/[▼]/[◀]/[▶]:  → **OK**
3. [▲]/[▼]: "Opção de Tecla" → **OK**
4. [▲]/[▼]: "Edit.Tecla.Nav." → **OK**
5. [▲]/[▼]: Selecione uma tecla flexível desejada. → **OK**
6. [▲]/[▼]: "Standby"/"Conversaço" → **OK**
7. [▲]/[▼]: "Tecla M. Rápida" → **OK**
8. [▲]/[▼]: Selecione o item desejado. → **OK**

### Tecla LINE

A tecla LINE pode ser usada para ocupar uma linha, a fim de efetuar ou receber uma chamada. No modo de espera, pressione a tecla LINE para exibir uma lista de linhas disponíveis. A cor de cada número de linha indica o status da linha ou da função atribuída à tecla. O ícone exibido na próxima linha mostra o status de cada linha. As linhas que estão disponíveis podem ser alteradas usando a Configuração multilinha. Consulte "Conf. Sistema", Página 98. No entanto, ao conectar a uma unidade de base que não seja KX-TGP600, você pode apenas ocupar uma linha usando esta tecla. Você não pode verificar o estado das linhas.

#### [Exemplo]

- Quando conectado a um KX-TGP600



- Para selecionar uma tecla, pressione [▲] ou [▼] para selecionar a tecla desejada. → **OK**
- Se você pressionar uma tecla quando o estado da linha estiver exibido, somente a linha limitada será exibida.
- O nome da linha pode ser alterado. Entre em contato com o administrador para obter mais informações.







#### Indicação do estado\*1

Estado		Significado
Cor	Padrão da luz	
Verde	Ativado	"Em Uso" <ul style="list-style-type: none"><li>• Você está em uma chamada.</li></ul>
	Piscando lentamente	"Linha Espera" <ul style="list-style-type: none"><li>• Uma chamada está em retenção.</li></ul>
	Piscando rapidamente	"Cham. Entrada/Remarcar" <ul style="list-style-type: none"><li>• Uma chamada (incluindo Retorno de retenção) está sendo recebida.</li></ul>
Vermelho	Ativado	"Em Uso" <ul style="list-style-type: none"><li>• Uma linha compartilhada está em uso ou em retenção privada em outra unidade.</li></ul>
	Piscando lentamente	"Linha Espera" <ul style="list-style-type: none"><li>• Uma linha compartilhada está em retenção em outra unidade.</li></ul>
	Piscando rapidamente	"Cham. Entrada" <ul style="list-style-type: none"><li>• Uma chamada para uma linha compartilhada está sendo recebida.</li></ul>
Desativar	—	"Livre" <ul style="list-style-type: none"><li>• A linha está livre.</li></ul> "<n>Livre" <ul style="list-style-type: none"><li>• Uma linha compartilhada está livre.</li></ul>

\*1 O significado destas cores de números de teclas variam de acordo com o estado da linha externa.



**Ícone de estado**

<b>Ícones</b>	<b>Descrição</b>
	Mostra o número (1–8) do monofone/telefone de mesa que está em uso ou em retenção.
	Mostra a configuração de Bloquear chamada anônima. Para obter detalhes sobre a operação, consulte “Config. Chamada”, Página 99.
	Exibido quando uma chamada anônima é especificada. Para obter detalhes sobre a operação, consulte “Config. Chamada”, Página 99.
	Exibido quando o desvio de chamadas é especificado.
	Exibido quando Não Perturbe (DND) é especificado.
	Exibido quando a configuração de Privacidade está desativada.
<x>	Exibe o número do índice da linha compartilhada. (x: o número do índice)

## Descrição da operação

### Diagrama de transição de tela

As funções do monofone/telefone de mesa podem ser acessadas no menu do visor e selecionadas com as teclas flexíveis.

#### [Exemplo]

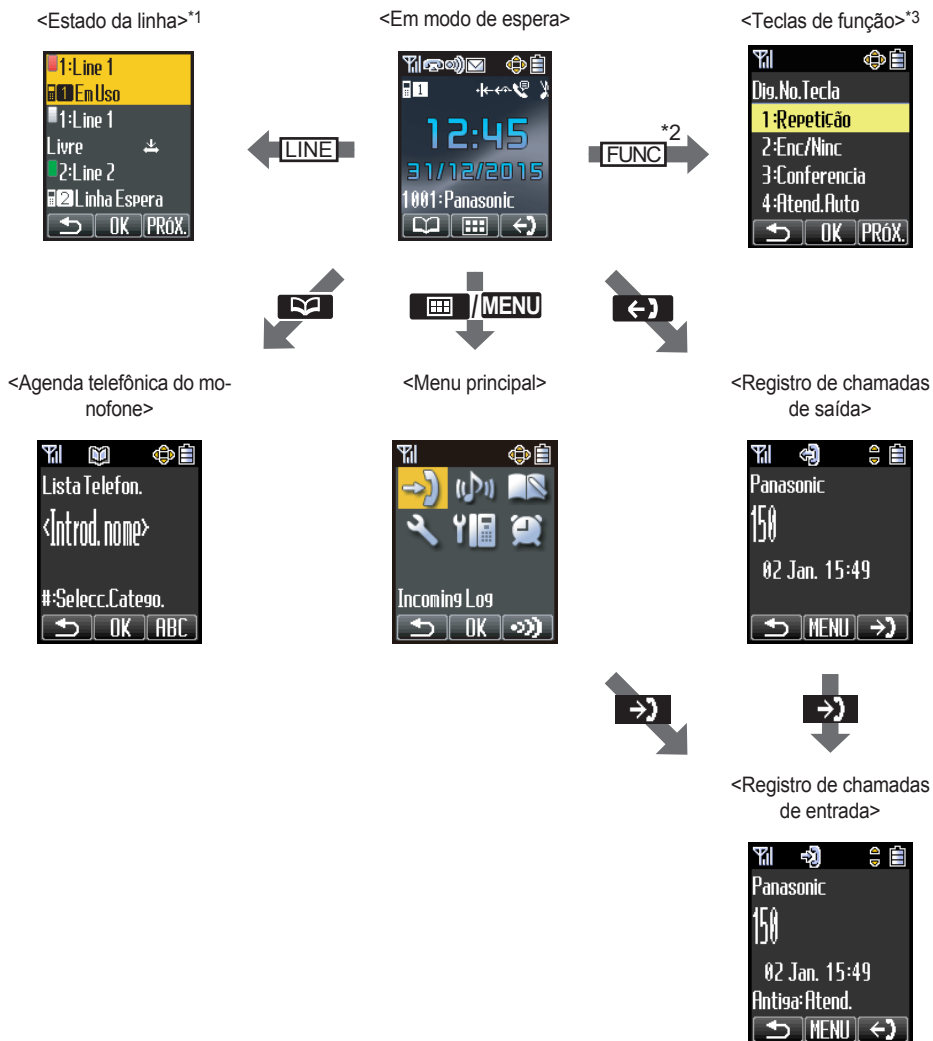

\*1 A tela Estado da linha é diferente dependendo se você estiver conectado a um KX-TGP600 ou a outra unidade de base. Para obter detalhes, consulte "Tecla LINE", Página 32.

\*2 /[FUNCTION] para o KX-TPA65.

\*3 A tela Teclas de função é diferente dependendo se você estiver conectado a um KX-TGP600 ou a outra unidade de base. Para obter detalhes, consulte "Teclas de função", Página 37.

- O item selecionado será destacado.
- Para inserir caracteres, consulte “Tabela de modos de caracteres”, Página 86.
- Para procurar um item na agenda telefônica, consulte “Usando a agenda telefônica”, Página 59.

### Menus de função

Pressione  /MENU ou a tecla de navegação [CENTRAL]/[ENTER] para exibir o menu principal e os submenus.

#### Menu principal – durante o modo de espera

**Reg. Ch.Entr. (Página 38)**

Entra no registro de chamadas de entrada.

**Volume Toque (Página 37)**

Acessa a configuração "Volume Toque".

**Nova.Lst.Telef. (Página 60)**

Armazena um novo item na agenda telefônica.

**Programar Ausc. (Página 72)**

Acessa a configuração "Programar Ausc.".

**Conf. Sistema (Página 72)**

Acessa a configuração "Conf. Sistema".

**Alarme em Memo (Página 70)**

Acessa a configuração "Alarme em Memo".

#### Submenu – fora do gancho/durante conversa

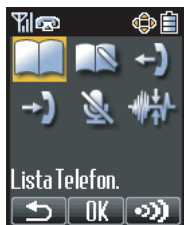
**Lista Telefon. (Página 63)**

Abre a agenda telefônica.

**Nova.Lst.Telef. (Página 60)**

Armazena um novo item na agenda telefônica.

**Reg. Ch.Said. (Página 38)**

Entra no registro de chamadas realizadas.

**Reg. Ch.Entr. (Página 38)**

Entra no registro de chamadas de entrada.

**Mudo (Página 56)**

Ativa ou desativa a facilidade de silenciamento do microfone durante uma conversa.

**Redução Ruído (Página 51) (somente KX-TPA60)**

Liga ou desliga a redução de ruído.

### Teclas de função

As funções do monofone/telefone de mesa podem ser ativadas através da lista de teclas.

No modo de espera ou durante uma conversa, pressione /[FUNC]/[FUNCTION] para exibir a lista de teclas de função.

As configurações a seguir são padrão, e você pode alterar a lista de teclas. A ordem da lista pode ser diferente dependendo do país/região. Para obter detalhes, consulte "Alterando as teclas de função", Página 71.

#### 1: Repetição (Página 45)

Liga novamente o último número discado.

#### 2: Enc/Ninc\*1 (Página 58)

Exibe e/ou configura o Desvio de chamada e o Não perturbe.

#### 3: Conferencia (Página 55)

Estabelece uma conversa entre várias partes.

#### 4: Atend.Auto

Atende uma chamada automaticamente no modo viva-voz.

#### 5: Flash/Remarc. (Página 44)

Desconecta a chamada atual e permite fazer outra chamada sem colocar o monofone no gancho/desligar.

#### 6: Reg. Ch.Entr. (Página 38)

Faz uma chamada usando o registro de chamadas recebidas.

#### 7: Reg. Ch.Said. (Página 38)

Faz uma chamada usando o registro de chamadas realizadas.

#### 8: Lista Telefon. (Página 59)

Faz uma chamada usando a agenda telefônica.

#### 9: Cham.Parque\*2 (Página 54)

Utilizada para estacionar ou recuperar chamadas em uma área de estacionamento pré-definida.

#### 0: Paging\*2 (Página 48)

Faz um anúncio de voz para os monofones ou para os telefones de mesa simultaneamente.

#### #: Captura d/Grp\*2

Utilizada para atender uma chamada em grupo.

\*1 "Desvio Cham." quando conectado a uma unidade de base diferente da KX-TGP600.

\*2 Este item é exibido apenas quando estiver ativado nas configurações. Entre em contato com o administrador para obter mais informações.

## Ajustando o Volume

### Ajuste do volume do receptor/alto-falante/fone de cabeça

Durante uma conversa, pressione [▲] ou [▼] para ajustar o volume (nível 1–6).

#### Nota

- Quando estiver usando um KX-TPA65, o volume também poderá ser ajustado usando /[VOL].

### Ajuste do volume de toque ou desativação do toque

[Em modo de espera]

1. /MENU

2. [▲]/[▼]/[◀]/[▶]: →

## Antes de operar os telefones

---

3. [▲]/[▼]: Selecione a configuração desejada. → **OK**\*1

\*1 Quando estiver usando um KX-TPA65, o volume também poderá ser ajustado usando ◀/[VOL].

### Nota

- Você pode pressionar a tecla [▲] em vez de executar as etapas 1 e 2.
- Para obter detalhes sobre a configuração do padrão de toque, consulte "Opção d/Entrada", Página 88.

### Ajuste do volume de toque ou desativação do toque enquanto o monofone estiver tocando

Quando receber uma chamada, faça o seguinte para ajustar o volume de toque ou desativar o toque:



### Nota

- Se você conectar um fone de cabeça enquanto estiver recebendo uma chamada de entrada, o toque do monofone não mudará para o fone de cabeça. Se você conectar um fone de cabeça antes de receber uma chamada de entrada e o toque do fone de cabeça estiver ajustado em "On", o toque será ouvido no fone de cabeça.

### Para ajustar o volume de toque

1. [▲]/[▼]: Ajusta o volume.\*1

2. KX-TPA60:

  /  [XFER/CLR]: Sair

KX-TPA65:

 [CANCEL],  /  /  [TRANSFER/CLEAR]: Sair

\*1 O nível de volume ajustado também será usado para chamadas subsequentes.

Quando estiver usando um KX-TPA65, o volume também poderá ser ajustado usando ◀/[VOL].

### Para desativar o toque

1. 

---

## Registro de chamadas de entrada/saída

Quando estiver conectando o telefone de mesa e o monofone em paralelo, o registro de chamadas de entrada/saída será compartilhado entre o telefone de mesa e o monofone. Para obter detalhes sobre as configurações de conexão paralela, consulte "Modo paralelo (somente KX-TPA65)", Página 39.

---

### Exibindo o registro de chamadas de entrada

[Em modo de espera]

1. [◀]

2. [▲]/[▼]: "Reg. Ch.Entr." → **OK**\*1

\*1 Se "Ch. Perdidas" não for exibido na tela LCD no modo de espera, esta etapa pode ser ignorada.

Quando conectado a uma unidade de base diferente da KX-TGP600, como "Reg. Ch.Entr." não é exibido, selecione "Chamada Perdida"/"Cham. Atendida".

### Nota

- Para obter detalhes sobre as outras operações, consulte "Diagrama de transição de tela", Página 34.

---

### Exibindo o registro de chamadas de saída

[Em modo de espera]

1. [▼]\*1

\*1 Você também pode pressionar  / .

### Nota

- Para obter detalhes sobre as outras operações, consulte "Diagrama de transição de tela", Página 34.

### Efetuando uma chamada usando o registro de chamadas de entrada/saída

Consulte "Usando o registro de chamadas de entrada/saída", Página 46.

### Armazenando um item usando o registro de chamadas de entrada/saída

Consulte "Armazenando um item usando o registro de chamadas de entrada ou saída", Página 61.

### Excluindo o registro de chamadas de entrada

[Quando o registro de chamadas de entrada for exibido]

1. [▲]/[▼]: Selecione o item desejado. → /MENU
2. [▲]/[▼]: "Limpar"\*1 → **OK**
3. [▲]/[▼]: "Sim" → **OK**

Para excluir outros itens, volte para a etapa 1.

- \*1 É possível selecionar "Apagar tudo" em vez de excluir todos os itens.

### Excluindo o registro de chamadas de saída

[Quando o registro de chamadas de saída é exibido]

1. [▲]/[▼]: Selecione o item desejado. → /MENU
2. [▲]/[▼]: "Limpar"\*1 → **OK**
3. [▲]/[▼]: "Sim" → **OK**



Para excluir outros itens, volte para a etapa 1.

- \*1 É possível selecionar "Apagar tudo" em vez de excluir todos os itens.

## Modo paralelo (somente KX-TPA65)

Usando um telefone de mesa como telefone de mesa mestre (KX-TPA65), um monofone (KX-TPA60) pode ser configurado para ser emparelhado com ele para que o número de telefone (a conta) do telefone de mesa mestre seja aplicado ao monofone escravo (emparelhado). Com as configurações de emparelhamento, o telefone de mesa pode ser usado enquanto você estiver em sua mesa, e o monofone escravo pode ser usado enquanto você estiver longe de sua mesa.

KX-TPA65:

1. /MENU
2. [▲]/[▼]/[◀]/[▶]:  → **OK**
3. [▲]/[▼]: "Conf. Sistema" \*1 → **OK**
4. [▲]/[▼]: "Conf. Paralela" → **OK**
5. [▲]/[▼]: Selecione o telefone de mesa (KX-TPA65) a ser usado como unidade mestra. → **OK**
6. [▲]/[▼]: "Pareado" → **OK**
7. [▲]/[▼]: Selecione o monofone (KX-TPA60) a ser usado como unidade emparelhada.
  - Para cancelar o emparelhamento: "Off" → **OK**
8. [▲]/[▼]: "Modo" → **OK**
9. [Para fazer uma unidade receber um sinal de ocupado enquanto a outra está em uma chamada]  
[▲]/[▼]: "Ocupado" → **OK**

## Antes de operar os telefones

---

[Para fazer uma unidade atender uma chamada quando a outra está em uma chamada]

[▲]/[▼]: "Assumir Chamada" → **OK**

Para obter detalhes sobre a configuração, consulte Conf. Paralela (apenas KX-TPA65) Página 98.

\*1 A senha do administrador pode ser necessária para esta configuração. Entre em contato com o administrador para obter mais informações. Para saber quais são os caracteres disponíveis, consulte "Tabela de caracteres para senha do administrador", Página 87.

---

## Definindo senha

A senha do monofone/telefone de mesa não é definida por padrão. É preciso registrar uma senha para o monofone/telefone de mesa (4 dígitos) antes de usá-lo. Não é possível usar os seguintes recursos sem definir uma senha:

- Bloqueio da agenda telefônica (Consulte "Bloqueando a agenda telefônica do monofone", Página 65).
- "Manual&Password" ou "Auto&Password" para "Tipo d/Bloq.TecI" (Consulte "Opção de Tecla", Página 90).
- Reiniciar monofone (Consulte "Outra opção", Página 95).



### Nota

- Para evitar o acesso não autorizado a este produto:
  - Defina uma senha que seja aleatória e não possa ser adivinhada facilmente.
  - Mude a senha regularmente.
- Anote a senha para não esquecê-la.

---

### Configurar

[Em modo de espera]

1.  / **MENU**
2. [▲]/[▼]/[◀]/[▶]:  → **OK**
3. [▲]/[▼]: "Outra opção" → **OK**
4. [▲]/[▼]: "Alterar Password" \*1 → **OK**
5. Digitar uma nova senha (4 dígitos [0 a 9]).
6. Verifique a senha digitando-a novamente, conforme a etapa 5.

\*1 A senha do administrador pode ser necessária para esta configuração. Entre em contato com o administrador para obter mais informações. Para saber quais são os caracteres disponíveis, consulte "Tabela de caracteres para senha do administrador", Página 87.

---

## Bloqueio das teclas



Você pode bloquear todas as teclas, menos a do navegador, enquanto o monofone/telefone de mesa estiver no modo de espera. Um dos 4 tipos de bloqueio de tecla poderá ser selecionado. Para obter detalhes, consulte "Opção de Tecla", Página 90.

### Nota



- Se você selecionar "Manual&Password" ou "Auto&Password" para "Tipo d/Bloq.TecI" para o tipo de bloqueio de tecla, precisará digitar a senha para desbloquear o monofone/telefone de mesa.  
Se uma senha incorreta for digitada 3 vezes, você não poderá digitar outra senha por aproximadamente 30 segundos.
- Se nenhuma senha foi definida, você pode selecionar "Manual&Password" ou "Auto&Password" para "Tipo d/Bloq.TecI". Para definir a senha, consulte "Definindo senha", Página 40.
- Quando "Auto" ou "Auto&Password" é selecionado, é possível definir o tempo de inatividade até que as teclas sejam bloqueadas automaticamente (Tempo.p/Aut.Bloq). Consulte "Opção de Tecla", Página 90.



### Bloquear

Pressione /MENU ou a tecla de navegação [CENTRAL]/[ENTER] por mais de 2 segundos para bloquear as teclas do monofone/telefone. O ícone  será exibido para indicar que as teclas estão bloqueadas.



### Desbloquear

Para desbloquear as teclas do monofone/telefone de mesa, pressione  ou a tecla de navegação [CENTRAL]/[ENTER] por mais de 2 segundos. O ícone  será alterado para /MENU, indicando que as teclas foram bloqueadas.

## Seleção do idioma de exibição

Você pode selecionar o idioma exibido em seu monofone/telefone de mesa.

#### [Em modo de espera]

1. /MENU
2. [▲]/[▼]/[◀]/[▶]:  → **OK**
3. [▲]/[▼]: "Opção d/visor." → **OK**
4. [▲]/[▼]: "Idioma" → **OK**
5. [▲]/[▼]: Selecione um idioma. → **OK**

- O monofone/telefone de mesa será reiniciado após a alteração do Idioma de exibição.
- Para uma lista de idiomas que podem ser selecionados, consulte "Opção d/visor.", Página 92.









## Inserção de caracteres

É possível inserir caracteres e dígitos usando as teclas de discagem.

É possível selecionar um dos modos de caracteres pressionando a **Tecla flexível direita** enquanto insere um nome. O ícone de função acima da tecla exibe o modo de caracteres atual.

Para saber quais são os caracteres disponíveis, consulte "Tabela de modos de caracteres", Página 86.

Para alterar o modo de caracteres enquanto edita um nome na agenda, pressione a **Tecla flexível direita**.

Nº do modelo	Transição de modo de caracteres
KX-TPA60, KX-TPA60C KX-TPA65, KX-TPA65C	 (Latino) ↓  (Numérico) ↓  (Estendido 1)
KX-TPA60A, KX-TPA60CE, KX-TPA60UK, KX-TPA60AL, KX-TPA60LA, KX-TPA60LC, KX-TPA60AG, KX-TPA60BR KX-TPA65CE, KX-TPA65UK, KX-TPA65A, KX-TPA65AL, KX-TPA65LA, KX-TPA65LC, KX-TPA65AG, KX-TPA65BR, KX-TPA65X	 (Latino) ↓  (Numérico) ↓  (Grego) ↓  (Estendido 1) ↓  (Estendido 2)

## Antes de operar os telefones

Nº do modelo	Transição de modo de caracteres
KX-TPA60RU KX-TPA65RU	(Círilico) ↓ (Numérico) ↓ (Latino) ↓ (Estendido 1) ↓ (Estendido 2)

### Exemplo: Para inserir "Anne" no modo latino.

→ → → → → → → → → →

- Para alternar entre letras maiúsculas e minúsculas, pressione

KX-TPA60:



KX-TPA65:



- Para inserir um caractere localizado na mesma tecla de discagem do caractere anterior, mova o cursor pressionando a tecla Navigator , e insira o caractere desejado.

- Para editar um caractere inserido

1. Pressione ou para realçar o caractere.
2. Exclua o caractere.

KX-TPA60:

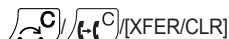

KX-TPA65:



3. Digite o caractere correto.

- Para apagar uma linha inteira.

KX-TPA60:



KX-TPA65:

Pressione / / / / por mais de 1 segundo.

- Para mover o cursor, pressione a tecla Navigator , , ou .

## Ligar/Desligar (somente KX-TPA60)

Para ligar ou desligar o monofone, pressione e segure

## Modo de economia de energia

O modo de economia de energia desliga a campainha, a luz de fundo da tela LCD e/ou das teclas automaticamente após um número de segundos definidos ao receber uma chamada. Para obter informações sobre o ajuste das configurações do modo de economia de energia, consulte "Opção d/Entrada", Página 88.



## Operação básica

As operações básicas do KX-TPA65 estão descritas aqui.

---





### Tirando e colocando o monofone no gancho

Existem várias maneiras de se tirar e colocar o monofone no gancho:

- Utilizando o monofone com fio
  - Utilizando a tecla /[SP-PHONE], /[CANCEL]
  - Utilizando a tecla flexível
- 

### Tirando o monofone do gancho

Quando encontrar a expressão "fora do gancho" neste manual, é possível proceder da seguinte forma:



- Retire o monofone com fio do gancho.
- Pressione /[SP-PHONE] enquanto o monofone estiver no gancho. Esse procedimento permite entrar no modo mãos-livres.
- Pressione /[SP-PHONE] quando estiver usando um fone de cabeça.
- Pressione /[LINE], depois pressione uma tecla de discagem []/[] para selecionar o número da linha.

### Nota

- Algumas teclas flexíveis, como **ATEND**, funcionam como a tecla /[SP-PHONE].
- 

### Colocando o monofone no gancho

Quando encontrar a expressão "no gancho" neste manual, é possível proceder da seguinte forma:

- Recoloque o monofone com fio no gancho.
- Pressione /[SP-PHONE] quando estiver usando um fone de ouvido ou quando ou no modo mãos-livres.
- Pressione /[CANCEL].

### Efetuando chamadas

- Para inserir caracteres, consulte “Inserção de caracteres”, Página 41.
- É possível confirmar se o número foi discado corretamente antes de chamar (Pré-discagem), inserindo o número e

KX-TPA60:

Pressione .

KX-TPA65:

Retirar o monofone do gancho

- Para apagar um número inteiro durante a pré-discagem,

KX-TPA60:

Pressione  / /[XFER/CLR] por mais de 1 segundo.

KX-TPA65:

Pressione  / /[TRANSFER/CLEAR] por mais de 1 segundo.



- Para cancelar a discagem, pressione

KX-TPA60:



KX-TPA65:

/[CANCEL]

- Se  piscar, chegue mais perto da unidade de base e disque novamente.
  - Para inserir uma pausa de 3 segundos entre os números de telefone, pressione \*1.  
É útil quando você deseja operar o serviço de correio de voz sem escutar o anúncio pré-gravado, por exemplo. Repita conforme for necessário para criar pausas mais longas.
- \*1 Esta tecla flexível é exibida apenas quando configurada no telefone. Entre em contato com o administrador para obter mais informações.

---

## Chamada básica

---

### Efetuando chamadas por discagem

1. KX-TPA60:



KX-TPA65:

Retirar o monofone do gancho

2. Disque o número de telefone da parte externa.

3. **CHAM**

4. KX-TPA60:





: Encerrar a chamada

KX-TPA65:

No gancho: Encerrar a chamada

#### Nota

Para discar um novo número sem colocar o monofone no gancho, siga o procedimento abaixo.

1. /[FUNC]/[FUNCTION]: Encerra a chamada
2. /[▼]: "Flash/Remarc."

3. **OK**

**Pré-discagem**

**[Em modo de espera]**

1. Disque o número com o telefone no gancho.
2. Após a discagem

KX-TPA60:



KX-TPA65:

Retirar o monofone do gancho

## Efetuando uma chamada interna

As chamadas internas podem ser efetuadas entre monofones/telefones de mesa.

**[Em modo de espera]**

1. / **MENU**
2. / **INT**
3. **[▲]/[▼]**: Selecione o monofone/telefone de mesa desejado. → **OK**

4. KX-TPA60:



Encerrar a chamada

KX-TPA65:

No gancho: Encerrar a chamada

## Discagem fácil

### Efetuando uma chamada usando a lista de rediscagem

O último número de telefone discado é armazenado na lista de rediscagem (no máximo 32 dígitos cada).

**[Em modo de espera]**

1. /[FUNC]/[FUNCTION] → **1**

**Nota**

- Se a tecla Redial não estiver atribuída à tecla de discagem **1**, pressione a tecla de discagem atribuída real.
- Quando estiver usando um KX-TPA65, /[REDIAL] também pode ser usado.

### Discagem por tecla de atalho

É possível atribuir um número de telefone para cada tecla numérica e acessar o número de telefone desejado ao manter pressionada a tecla numérica atribuída.

1. Pressione a tecla de discagem (0–9) atribuída como tecla de atalho por mais de 1 segundo.
2. KX-TPA60:



KX-TPA65:

Retirar o monofone do gancho

## Efetuando chamadas

---

### Nota

- Enquanto as informações da tecla de atalho são exibidas, é possível pressionar [▲] ou [▼] para selecionar outro número de tecla de atalho.
- Se uma tecla de atalho for definida como "Auto", um número de tecla de atalho também pode ser discado ao manter pressionada a tecla de discagem atribuída para um número específico de segundos. Para obter detalhes, consulte "Selecionando o tipo de discagem de atalho", Página 70.
- Para obter detalhes sobre a atribuição de teclas de atalho, consulte "Designando teclas de atalho da agenda telefônica", Página 69.

---

## Usando a Hot Line

Se o seu administrador configurou esta função, é possível efetuar uma chamada para um número de telefone registrado automaticamente. Entre em contato com o administrador para obter mais informações.

### [Em modo de espera]

1. KX-TPA60:



KX-TPA65:

Retirar o monofone do gancho

---

## Usando o registro de chamadas de entrada/saída

### Usando o registro de chamadas recebidas

#### [Quando o registro de chamadas de entrada for exibido]

1. [▲]/[▼]: Selecione um registro de chamadas de entrada.
2. Efetuar uma chamada

KX-TPA60:



KX-TPA65:

Retirar o monofone do gancho

3. Encerrar a chamada

KX-TPA60:



KX-TPA65:

Coloque o monofone no gancho

---

### Usando o registro de chamadas de saída

#### [Quando o registro de chamadas de saída é exibido]

1. [▲]/[▼]: Selecione um registro de chamadas de saída.
2. Efetuar uma chamada

KX-TPA60:



KX-TPA65:

Retirar o monofone do gancho

3. Encerrar a chamada

KX-TPA60:



KX-TPA65:

Coloque o monofone no gancho

## Usando a agenda telefônica

### Usando a agenda telefônica do monofone

#### [Em modo de espera]

1.  1
2. [▲]/[▼]: "Lista Telefon." → **OK** \*1
3. Digite o nome ou o(s) primeiro(s) caractere(s) do nome desejado. → **OK**
4. [▲]/[▼]: Selecione o item desejado.\*2
5. Pressione a tecla de navegação [CENTRAL]/[ENTER].
6. [▲]/[▼]: Selecione o número de telefone desejado.
7. KX-TPA60:



KX-TPA65:

Retirar o monofone do gancho

8. KX-TPA60:



Encerrar a chamada

KX-TPA65:

No gancho: Encerrar a chamada

\*1 Se apenas a agenda telefônica do monofone for permitida, esta etapa será ignorada.

\*2 Se você mantiver [▲]/[▼] pressionados, os próximos itens/itens anteriores serão exibidos automaticamente.

#### Nota

- Se a agenda telefônica do monofone não for permitida, esta facilidade não poderá ser usada. Para obter detalhes, entre em contato com o provedor do serviço/distribuidor do sistema.
- Para obter detalhes sobre como efetuar chamadas a partir da agenda telefônica do monofone, consulte "Procurando um item na agenda telefônica do monofone", Página 63.

### Usando a agenda telefônica da unidade de base (quando conectado somente a uma unidade de base diferente da KX-TGP600)

#### [Em modo de espera]

1.  1
2. [▲]/[▼]: "Agenda Base" → **OK**
3. Digite o nome ou o(s) primeiro(s) caractere(s) do nome desejado. → **OK**
4. [▲]/[▼]: Selecione o item desejado.\*1
5. Pressione a tecla de navegação [CENTRAL]/[ENTER].
6. [▲]/[▼]: Selecione o número de telefone desejado.
7. KX-TPA60:



KX-TPA65:

Retirar o monofone do gancho

8. KX-TPA60:



Encerrar a chamada

KX-TPA65:

No gancho: Encerrar a chamada

\*1 Se você mantiver [▲]/[▼] pressionados, os próximos itens/itens anteriores serão exibidos automaticamente.

## Efetuando chamadas

---



### Nota

- Para obter detalhes sobre como efetuar chamadas a partir da agenda telefônica da unidade de base, consulte "Procurando um item na agenda telefônica da unidade de base", Página 67.

---

### Usando a agenda telefônica remota (quando conectado somente a uma unidade de base diferente da KX-TGP600)

#### [Em modo de espera]

1. 
2. [▲]/[▼]: "Agenda Remota" → **OK**\*1
3. Digite o nome ou o(s) primeiro(s) caractere(s) do nome desejado. → **OK**
4. [▲]/[▼]: Selecione o item desejado. → /MENU\*2
5. Pressione [▲] ou [▼] para selecionar o item desejado.
6. KX-TPA60:



KX-TPA65:

Retirar o monofone do gancho

7. KX-TPA60:



Encerrar a chamada

KX-TPA65:

No gancho: Encerrar a chamada

\*1 Se apenas a agenda telefônica remota for permitida, esta etapa será ignorada.

\*2 Se você mantiver [▲]/[▼] pressionados, os próximos itens/itens anteriores serão exibidos automaticamente.

### Nota

- Se a agenda telefônica remota não for permitida, este recurso não pode ser usado. Para obter detalhes, entre em contato com o provedor do serviço/distribuidor do sistema.
- Para obter detalhes sobre como efetuar chamadas a partir da agenda telefônica remota, consulte "Procurando um item na agenda telefônica remota", Página 68.

---

## Efetuando uma chamada Busca pessoa por voz Multicast

Ao efetuar uma chamada busca pessoa a partir do monofone/telefone de mesa, a voz será ouvida pelo viva-voz dos outros monofones/telefones de mesa.

#### [Em modo de espera]

1. /[FUNC]/[FUNCTION]
2. [▲]/[▼]: "Paging" → **OK**
3. [▲]/[▼]: Selecione o grupo de canais desejado. → **OK**

### Nota

- Essa facilidade pode ser habilitada na programação da interface Web de usuário. Para obter detalhes, entre em contato com o provedor do serviço/distribuidor do sistema.



## Recebendo chamadas

- É possível selecionar o toque para cada tipo de chamada de entrada. Consulte "Opção d/Entrada", Página 88.
  - Também é possível usar "Atend.Tod.Tecl."<sup>\*1</sup>, "Atend.Rápido"<sup>\*1</sup> ou "Atend.Auto" para atender uma chamada. Consulte "Opção d/Atend.", Página 89.
  - O volume do toque pode ser ajustado, ou desativado. Consulte "Ajuste do volume de toque ou desativação do toque", Página 37.
  - Se você conectar um fone de cabeça antes de receber uma chamada de entrada e o toque do fone de cabeça estiver ajustado em "On", o toque será ouvido no fone de cabeça.
  - Considere o seguinte quando "Atend.Rápido"<sup>\*1</sup> estiver configurado para "On". Se uma breve queda de energia ocorrer quando o monofone estiver recebendo uma chamada no carregador,
    - se "Falar em carga" estiver configurado como "Off" (padrão), a chamada pode ser desconectada após ser atendida.
    - se "Falar em carga" estiver configurado como "On", a chamada pode ser atendida automaticamente. Neste caso, os direitos de privacidade podem ser violados ou informações confidenciais podem ser transmitidas para pessoas não autorizadas.
  - Se uma chamada externa for recebida de um número de telefone armazenado na agenda telefônica do monofone, o número e o nome do chamador será exibido no registro de chamadas.
- \*1 Somente KX-TPA60.

## Identificação do chamador (Caller ID)

Se uma chamada externa contendo informações de identificação do chamador (o nome de quem fez a chamada e seu número de telefone) for recebida, esta informação será registrada no registro de chamada recebida e exibida no monofone/telefone de mesa.

Se uma chamada de um número que corresponder ao número inserido na agenda telefônica for recebida, o nome registrado na agenda para tal número será exibido junto com o número.

Se as informações do chamador forem enviadas pelo sistema do telefone e também houver informações armazenadas na agenda telefônica para o mesmo número, você poderá escolher que informação será exibida no monofone/telefone de mesa. As informações do chamador enviadas pelo sistema do telefone serão exibidas por padrão. Para obter detalhes, consulte "Opção d/visor.", Página 92.

Se você configurar o monofone/telefone de mesa para exibir as informações do chamador armazenadas na agenda telefônica, as informações do chamador enviadas pelo sistema do telefone só serão exibidas se o número do chamador não estiver armazenado na agenda telefônica.

## Atendendo chamadas

### Para atender uma chamada de entrada

- KX-TPA60: 
- KX-TPA65: Retire o monofone do gancho

### Nota

- Ao receber uma chamada interna, o nome do monofone é exibido no LCD.

### Para atender uma chamada de entrada em uma linha específica (somente quando conectado à unidade KX-TGP600)

1. **[↔]/[LINE]**: Exibir as teclas line.
  2. Pressione a tecla de discagem ou **[▲]/[▼]** para selecionar o número da linha. → **OK**
- Você também pode atender uma chamada usando os seguintes recursos:

## Recebendo chamadas

---

- Atend.Tod.Tecl.\*1
- Atend.Rápido\*1
- Atend.Auto

Para obter detalhes sobre a configuração dessas facilidades, consulte “Opção d/Atend.”, Página 89.

\*1 Somente KX-TPA60.

### Nota

- As teclas Line piscarão em verde rapidamente com chamadas de entrada.
- Se "Atend.Rápido"\*1 estiver configurado como "On" uma breve queda de energia ocorrer quando o monofone estiver recebendo uma chamada no carregador, poderá ocorrer o seguinte:
  - Se "Falar em carga" estiver configurado como "Off" (padrão), a chamada pode ser desconectada após ser atendida.
  - Se "Falar em carga" estiver configurado como "On", a chamada pode ser atendida automaticamente. Neste caso, os direitos de privacidade podem ser violados ou informações confidenciais podem ser transmitidas para pessoas não autorizadas.

\*1 Somente KX-TPA60.

- É possível selecionar o padrão de toque para cada tipo de chamada de entrada. Para obter detalhes, consulte “Opção d/Entrada”, Página 88.

---

### Rejeitando uma chamada de entrada

Você pode rejeitar uma chamada de entrada em seu monofone/telefone de mesa.

1. Enquanto uma chamada de entrada estiver tocando, pressione  REJEITA.
2. A chamada será rejeitada e o monofone/telefone de mesa voltará ao modo de espera.

### Nota

- Ligações de números específicos podem ser rejeitadas automaticamente. Para obter detalhes, consulte “Bloqueando chamadas de entrada (somente usuários do serviço de Identificação do chamador)”, Página 73.

---

## Modo mãos-livres



No modo mãos-livres, é possível ouvir e falar com a outra pessoa sem utilizar o monofone. Esse modo é útil para realizar outras tarefas durante a conversa, como escrever, por exemplo.

### Nota

[KX-TPA60]

- Durante uma conversa usando o fone de cabeça, a tecla  não fica disponível.
- Quando um monofone no modo mãos-livres está no carregador, você não pode cancelar o modo.
- Quando "Falar em carga" estiver configurado como "On", se você colocar o monofone no modo mãos-livres no carregador, poderá continuar a conversa.

[KX-TPA65]

- Durante uma conversa usando o fone de cabeça, pressionar a tecla /[SP-PHONE] desconectará a chamada.
- Se você pressionar /[SP-PHONE] no modo mãos-livres, você desconectará a chamada.

---

### Ativando o modo mãos-livres

[KX-TPA60]

Se você pressionar  durante uma conversa, é possível ativar o modo mãos-livres.

Depois, você pode colocar o monofone novamente no carregador.

[KX-TPA65]

Se você pressionar /[SP-PHONE] no modo de espera, é possível ativar o modo mãos-livres. Uma vez no modo mãos-livres, você pode colocar o monofone no gancho sem desconectar a chamada.

### Cancelando o modo mãos-livres

[KX-TPA60]

É possível cancelar o modo mãos-livres das seguintes formas:

- Durante uma conversa no modo mãos-livres, pressione .
- Durante uma conversa no modo mãos-livres com o monofone no carregador, retire o monofone do carregador.

[KX-TPA65]

Durante uma conversa no modo mãos-livres, retire o monofone do gancho.

## Atendendo uma chamada interna

1. KX-TPA60:

 : Atende a busca.

KX-TPA65:

Fora do gancho: Atende a busca.

## Modo silencioso

O modo silencioso desliga a campainha ao receber chamadas. Isso pode ser útil em situações em que você não queira ser perturbado, como durante uma reunião.

Quando o modo silencioso estiver ativo, os seguintes recursos serão desligados ou configurados conforme especificado automaticamente, independentemente de suas configurações.

- Volume Toque
- Toque em Carga\*1
- Atend.Auto
- Ton.Tecl.ON/OFF

\*1 Somente KX-TPA60.

### Nota

- Quando o modo silencioso estiver configurado, o alarme de pilha fraca não será ouvido no modo de espera.
- Quando o modo silencioso estiver configurado, os sons de confirmação para a configuração do padrão de toque ou volume de toque não serão reproduzidos.

### Para configurar ou cancelar

1. KX-TPA60:

Mantenha  pressionado por mais de 2 segundos.

KX-TPA65:

Mantenha  pressionado por mais de 2 segundos.

## Redução Ruído (apenas KX-TPA60)

Quando a redução de ruído estiver ativada, o ruído do ambiente será reduzido para aprimorar e manter a qualidade do som para a outra parte da conversa. O volume do receptor também aumenta de acordo com o nível de ruído no ambiente. Este recurso é útil em ambientes ruidosos como armazéns, fábricas, restaurantes e garagens. A redução de ruído pode ser ativada por padrão para uso regular ou alternada entre ligada e desligada durante uma chamada.

## Recebendo chamadas



---

### Nota

- A redução de ruído só pode ser utilizada no modo Receptor ou com um fone de cabeça. Ela pode ser utilizada no modo viva-voz.
  - Durante uma conversa no modo Redução de ruído, a tecla flexível  **AVC** piscará ou "Redução Ruído" será exibido no LCD.
  - Durante uma conversa com um fone de cabeça no modo Redução de ruído padrão, mesmo se você desconectar o fone de cabeça do monofone, o modo Redução de ruído continuará.
  - Durante uma conversa sem um fone de cabeça no modo Redução de ruído padrão, mesmo se você conectar o fone de cabeça ao monofone, o modo Redução de ruído continuará.
- 





### Ativar ou desativar a redução de ruído

[Em modo de espera]

1. /MENU
  2. [▲]/[▼]/[◀]/[▶]:  → **OK**
  3. [▲]/[▼]: "Opção d/Falar" → **OK**
  4. [▲]/[▼]: "Redução Ruído" → **OK**
  5. [▲]/[▼]: "On"/"Off" → **OK**
- 

### Ativar ou desativar temporariamente a redução de ruído durante uma chamada

Você pode ativar ou desativar a redução de ruído durante uma chamada das seguintes formas:

- a. / **AVC**  
Para exibir a tecla flexível / **AVC**, edite as teclas exibidas. Consulte "Opção de Tecla", Página 90.
- b. /[FUNC]/[FUNCTION] → [▲]/[▼]: "Redução Ruído" → **OK**
- c. /MENU → [▲]/[▼]/[◀]/[▶]: "Redução Ruído" → **OK**

## Durante uma conversa

### Transferindo uma chamada (Transferência de chamadas)

É possível transferir uma chamada para outro destino (ramal ou parte externa).

#### Transferindo

##### [Durante uma conversa]

1. KX-TPA60:



KX-TPA65:

/ C / / C [TRANSFER/CLEAR]

2. Disque para a parte que deseja transferir. → **CHAM**

3. Aguarde até que a outra parte atenda para anunciar a transferência.

4. KX-TPA60:



KX-TPA65:

Coloque o monofone no gancho\*1

\*1 Quando conectado a uma unidade de base diferente da KX-TGP600, a operação será a seguinte:

KX-TPA60:



KX-TPA65:

/ C / / C [TRANSFER/CLEAR]

#### Nota

- Para retornar à chamada antes de o destino da transferência atender, pressione **CANC.**

### Para fazer uma transferência cega (somente quando conectado à unidade KX-TGP600)

1. Pressione **TRANS**\*1 durante uma conversa.

2. Disque para a parte que deseja transferir. → **CHAM**

\*1 Se não forem permitidas transferências cegas, esta tecla flexível não é exibida. Entre em contato com o administrador para obter mais informações.

### Para transferir uma chamada interna

As chamadas externas podem ser transferidas entre 2 monofones/telefones de mesa.

#### [Em modo de espera]

1. / **MENU** durante uma conversa.

2. / **INT**

3. [**▲**]/[**▼**]: Selecione o monofone/telefone de mesa desejado. → **OK**

4. Aguarde a pessoa atender.

5. KX-TPA60:



KX-TPA65:

Coloque o monofone no gancho\*1

\*1 Quando conectado a uma unidade de base diferente da KX-TGP600, a operação será a seguinte:

## Durante uma conversa

---

KX-TPA60:

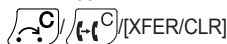

KX-TPA65:



---

## Retendo uma chamada

É possível colocar uma chamada em retenção ao reter a chamada em sua extensão.

---

### Retenção

#### Para reter a chamada atual

1. KX-TPA60:



KX-TPA65:



### Nota

- Se você pressionar uma tecla LINE que não seja a da chamada atual, a chamada é colocada em retenção ou é desconectada, dependendo das definições de Retenção automática de chamadas. Para obter detalhes, entre em contato com o provedor do serviço/distribuidor do sistema.

#### Para recuperar uma chamada em retenção



1. KX-TPA60:



KX-TPA65:



#### Para recuperar uma chamada em retenção em sua linha (somente quando conectado à unidade KX-TGP600)

1. /[LINE]
2. Pressione a tecla de discagem correspondente ao indicador LINE que está piscando lentamente em verde, ou pressione  ou  para selecionar um indicador LINE que está piscando lentamente em verde. → **OK**

---

## Retendo chamadas em uma área de estacionamento do sistema (Estacionamento de chamadas)

Você pode utilizar essa facilidade como uma facilidade de transferência.

Quando o estacionamento de chamadas é permitido, o item "Cham.Parque" está disponível na lista de teclas de função. Entretanto, deve-se definir previamente o número para o recurso de Estacionamento de chamadas. Além disso, dependendo do sistema de seu telefone, você precisará inserir um número de área de estacionamento para recuperar uma chamada estacionada. O recurso depende do sistema do seu telefone. Entre em contato com o administrador para obter mais informações.

### Configurar

1. /[FUNC]/[FUNCTION] →  ("Cham.Parque")

### Recuperando (Recuperação de chamada estacionada)

#### [Em modo de espera]

1. Insira um número para o recurso de Recuperação de chamada estacionada.

2. KX-TPA60: 

KX-TPA65: Retire o monofone do gancho

### Nota

- Dependendo do sistema do telefone, a tecla flexível **ESTAC** pode piscar para mostrar que a linha possui uma chamada estacionada. Neste caso, você pode recuperar uma chamada ao pressionar a tecla flexível **ESTAC** piscante. Entretanto, para recuperar uma chamada estacionada usando uma tecla flexível, o número do recurso de Recuperação de chamada estacionada deve ter sido definido previamente. Entre em contato com o administrador para obter mais informações.

### Conversando com duas partes alternadamente (Alternância de chamadas)

Quando estiver conversando com uma parte enquanto outra estiver em retenção, é possível avançar e retroceder as chamadas (alternadamente).

#### Para ligar para uma terceira pessoa e alternar entre as duas

1. KX-TPA60:

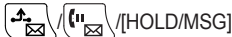

KX-TPA65:



2. Disque o número de extensão da outra parte. → **CHAM**
3. Depois de falar com a outra parte, pressione

KX-TPA60:



KX-TPA65:



4. Fale com a parte original.

### Conferência a três

Durante uma conversa, é possível adicionar uma parte na chamada e estabelecer uma chamada de conferência.

### Nota

- O sistema do seu telefone pode suportar recursos de conferência avançados, como chamadas de conferência com quatro ou mais partes. Neste caso, os procedimentos para realizar uma chamada de conferência podem ser diferentes daqueles explicados nesta seção. Para obter detalhes, entre em contato com o provedor do serviço/distribuidor do sistema.

#### Efetuando uma chamada de conferência

1. /[FUNC]/[FUNCTION] durante uma conversa. → "Conferencia"
2. Disque para a parte que deseja adicionar à conversa. → **CHAM**
3. **CONF** /

### Nota

- A tecla flexível **CONF** / também pode ser usada para acessar a função Conferência diretamente. Para exibir essa tecla, edite as teclas flexíveis exibidas. Para obter detalhes, consulte "Opção de Tecla", Página 90.
- Quando estiver usando um KX-TPA65, /[CONF] também pode ser usado nas etapas 1 e 3.

#### Removendo uma parte da conferência (somente quando conectado à unidade KX-TGP600)

Durante uma conferência, é possível remover outras partes da conferência. No entanto, esta operação está disponível apenas durante as chamadas de conferência que você iniciar.

1. Durante uma chamada de conferência, pressione  
KX-TPA60:

## Durante uma conversa

---



[HOLD/MSG]

KX-TPA65:



[HOLD]

2. [↔]/[LINE]

3. Pressione a tecla de discagem, ou pressione [▲] ou [▼], e depois pressione **OK** para selecionar o número da LINHA que corresponde à parte que você quer desconectar.

4. KX-TPA60:

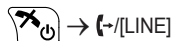

→ [↔]/[LINE]

KX-TPA65:

Coloque o monofone no gancho → [↔]/[LINE]

5. Pressione a tecla de discagem, ou pressione [▲] ou [▼], e depois pressione **OK** para selecionar o número da LINHA que corresponde à parte restante.

### Nota

- Para restabelecer a conferência sem remover nenhuma parte, pressione /[FUNC]/[FUNCTION] e "Conferencia" após a etapa 3.

---

### Finalizando uma chamada de conferência

Para colocar o monofone no gancho e finalizar a chamada de conferência,

KX-TPA60:

pressione .

KX-TPA65:

Coloque o monofone no gancho

---





## Mudo

É possível desativar o microfone ou o monofone para consultar-se de forma privada no estabelecimento enquanto ouve a outra parte no telefone pelo alto-falante ou monofone.

### Para configurar/cancelar

1. /MUDO

### Nota

- Quando /MUDO está piscando, o modo Mudo está ativado.  
Se a tecla flexível /MUDO não for exibida no LCD, /MUTE será exibido na 1ª linha do LCD.
- Durante o modo Mudo, mesmo que alterne de/para viva-voz, o Mudo continuará.
- Durante o modo Mudo, mesmo que conecte/desconecte um fone de cabeça, o Mudo continuará.
- Quando estiver usando um KX-TPA65, /[MUTE] também pode ser usado.

---

## Chamada em espera

Durante uma conversa, se ocorrer uma segunda chamada, você ouvirá um tom de chamada em espera. É possível atender a segunda chamada desconectando ou retendo a chamada atual.

Esse é um serviço opcional da operadora de telefonia. Você pode receber um tom de chamada em espera e as informações do chamador. Para obter detalhes, entre em contato com o provedor do serviço/distribuidor do sistema.

---

### Desconectando a chamada atual e conversando com a nova parte

[Enquanto estiver ouvindo o tom de chamada em espera]

1. KX-TPA60:





KX-TPA65:

Coloque o monofone no gancho

2. KX-TPA60:



KX-TPA65:

Retirar o monofone do gancho

---

### **Retendo a chamada atual e conversando com a nova parte**

1.  / **ATEND**

#### **Nota**

- Você também pode atender à chamada em espera da seguinte forma:

KX-TPA60:



/[HOLD/MSG]

KX-TPA65:



/[HOLD]

---

### **Monitoramento sem o monofone no gancho (somente KX-TPA65)**

Durante uma conversa entre duas partes com o monofone com fio, é possível permitir que outras pessoas ouçam a conversa pelo viva-voz enquanto você continua a conversa usando o monofone com fio.

---

#### **Para iniciar/Para cancelar**

1.  / [SP-PHONE]

#### **Nota**

- Quando o monitor fora do gancho estiver ativo, recolocar o monofone com fio no gancho ativa o modo mãos-livres.

## Desvio de chamadas/Não Perturbe

É possível desviar chamadas de entrada automaticamente para outro destino. Também é possível rejeitar chamadas de entrada (Não Perturbe).

### Nota

- Não Perturbe está disponível somente quando conectado a uma unidade KX-TGP600.

### Para acessar as configurações de FWD/DND

1. No modo de espera, pressione /[FUNC]/[FUNCTION] e ("Enc/Ninc"\*1).
2. Se a unidade possuir diversas linhas, pressione [**▲**] ou [**▼**] para selecionar a linha desejada. → **OK**
3. [**▲**]/[**▼**]: Selecione o tipo de configuração FWD ou DND a ser aplicada. → **OK**  
As configurações disponíveis são:
  - N.Incom.: Habilitar Não Perturbe\*2  
(Todas as chamadas de entrada serão automaticamente rejeitadas.)
  - Enc(Tudo): Habilitar Desviar todas as chamadas  
(Todas as chamadas serão desviadas.)
  - Enc(Ocup): Habilitar Desviar Ocupada  
(As chamadas de entrada serão desviadas somente quando seu ramal estiver em uso.)
  - Enc(SR): Habilitar Desviar Não atendimento  
(Uma chamada de entrada é desviada caso você não a atenda dentro de um determinado período de tempo.)
4. Caso a configuração Desviar seja selecionada, insira um novo número de destino para desvio, ou confirme e modifique um número de destino para desvio previamente definido. → **OK**

\*1 "Desvio Cham." quando conectado a uma unidade de base diferente da KX-TGP600.

\*2 Somente quando conectado a uma unidade KX-TGP600.

### Nota

- Quando Desvio de chamadas e/ou Não Perturbe é habilitado, /Fwd e/ou /DND aparece no visor no modo de espera.
- As configurações de FWD não podem ser usadas em uma linha compartilhada.

## Ouvindo as mensagens do correio de voz (somente quando conectado à unidade KX-TGP600)

Quando você recebe uma mensagem de voz, "Mens. Voz" e serão exibidos.

É possível verificar suas novas mensagens ao acessar sua caixa postal.

### [Em modo de espera]

1. Pressione e segure  
KX-TPA60:  
/[HOLD/MSG]  
KX-TPA65:  
/[MESSAGE]

2. [**▲**]/[**▼**]: Selecione a linha em que é exibido. → **OK**

### Nota

- A etapa 2 não é necessária caso somente uma linha esteja configurada no monofone/telefone de mesa.
- Quando estiver usando um KX-TPA60, essa facilidade não poderá ser usada quando houver uma chamada em retenção.

## Usando a agenda telefônica

O KX-TGP600 tem 3 tipos de agenda telefônica.

1. Agenda telefônica do monofone

Essa agenda telefônica é armazenada no monofone/telefone de mesa.

2. Agenda telefônica da unidade de base (quando conectado somente a uma unidade de base diferente da KX-TGP600)

Essa agenda telefônica é armazenada na unidade de base.

3. Agenda telefônica remota (somente quando conectado à unidade KX-TGP600)

Se a sua operadora de telefonia fornecer o serviço de agenda telefônica remota, você poderá utilizá-la. Para obter detalhes, entre em contato com o provedor do serviço/distribuidor do sistema.

	Agenda telefônica do monofone	Agenda telefônica da unidade de base	Agenda telefônica remota
Armazenagem de novos itens	✓	✓	—
Edição de itens armazenados	✓	✓	—
Exclusão de itens armazenados	✓	✓	—
Busca por nome na agenda telefônica	✓	✓	✓
Busca na agenda telefônica por categoria	✓	—	—
Números de telefone por item	Até 5	Até 2	Até 5* <sup>1</sup>
Toque privado	✓	—	—

\*1 Esse número depende do serviço que está sendo utilizado.

### Usando a agenda telefônica do monofone

Você pode armazenar até 500 números de telefone no monofone/telefone de mesa juntamente com nomes para facilitar o acesso. Também é possível definir os padrões exclusivos de toque para categorias diferentes, para identificar as chamadas recebidas. Todos os itens da agenda telefônica são armazenados em ordem alfabética. Para fins de segurança, você pode bloquear a agenda telefônica.

- Para procurar um item na agenda telefônica, consulte "Procurando um item na agenda telefônica do monofone", Página 63.
- Para consultar outra agenda telefônica que contenha mais de 500 itens, consulte "Usando a agenda telefônica remota", Página 68.

#### Nota

- Recomendamos fazer backups da agenda telefônica do monofone e do telefone de mesa para o caso da impossibilidade de recuperar os dados devido ao mau funcionamento do produto.
- Uma única entrada (isto é, um nome) pode ter vários números de telefone. Como a capacidade da agenda telefônica é limitada pela quantidade de números armazenados, armazenar vários números em uma entrada diminui o número máximo de entradas.
- Além disso, caso seu provedor de serviços de telefônicos suporte os seguintes dados de agenda telefônica, você pode fazer o download pela rede.  
Em um nome que exceder 24 caracteres, os caracteres excedentes serão excluídos.  
Números de telefone que excederem 32 dígitos são inválidos.

---

### Toque privado

É possível organizar as entradas da agenda telefônica em uma das 9 categorias de toques privados. É possível configurar um padrão diferente de toque\*1 para cada categoria.



\*1 Para padrões de Toque, consulte "Opção d/Entrada", Página 88.

---

### Armazenando um item na agenda telefônica do monofone

#### Armazenando um novo item

[Em modo de espera]

1.  /MENU
2. [▲]/[▼]/[◀]/[▶]:  → **OK**
3. Digite um nome (máx. 24 caracteres). → **OK**
4. [▲]/[▼]: Selecione um tipo de número de telefone (1 a 5). → **OK**
5. Digite o número do telefone (máx. 32 dígitos). → **OK**
6. Repita as etapas 4 e 5 para adicionar outros tipos de números de telefone.
7. [▲]/[▼]: "Categoria Off" → **OK**
8. Selecione uma categoria. → **OK**
9. Para selecionar um número padrão para a entrada, pressione [▲] ou [▼] para selecionar "Núm TEL def". → **OK**
10. [▲]/[▼]: Selecione o número para usar como número padrão. → **OK**
11. **SALV**

#### Nota

- As etapas 7 e 8 podem ser omitidas se você não quiser designar uma categoria.

- As etapas 9 e 10 podem ser omitidas se você não quiser designar um número padrão. (O primeiro número inserido para uma entrada será automaticamente designado como número padrão.)
- Os dígitos válidos são de "0" a "9", "✖", "≡", "+", "P".
- Se existir um item com o mesmo nome e número, a nova informação adicionada será combinada com o item existente.
- Para inserir caracteres, consulte "Inserção de caracteres", Página 41.

### Armazenando um item usando a discagem

É possível discar um número primeiro e depois adicioná-lo como entrada na agenda telefônica.

#### [Em modo de espera]

1. Disque um número.
2. 
3. Digite um nome (máx. 24 caracteres). → **OK**
4. [▲]/[▼]: Selecione um tipo de número de telefone (**1** a **5**). → **OK**
5. Edite o número de telefone, se desejar. → **OK**
6. Repita as etapas 4 e 5 para adicionar outros tipos de números de telefone.
7. [▲]/[▼]: "Categoria Off" → **OK**
8. Selecione uma categoria. → **OK**
9. Para selecionar um número padrão para a entrada, pressione [▲] ou [▼] para selecionar "Núm TEL def". → **OK**
10. [▲]/[▼]: Selecione o número para usar como número padrão. → **OK**
11. **SALV**

#### Nota

- As etapas 7 e 8 podem ser omitidas se você não quiser designar uma categoria.
- As etapas 9 e 10 podem ser omitidas se você não quiser designar um número padrão. (O primeiro número inserido para uma entrada será automaticamente designado como número padrão.)
- Os dígitos válidos são de "0" a "9", "✖", "≡", "+", "P".
- Se existir um item com o mesmo nome e número, a nova informação adicionada será combinada com o item existente.
- Para inserir caracteres, consulte "Inserção de caracteres", Página 41.

### Armazenando um item usando o registro de chamadas de entrada ou saída

Você pode adicionar à agenda telefônica do monofone um número listado no registro de chamadas de entrada ou saída.

#### [Em modo de espera]

1. Exiba o registro de chamadas de entrada ou saída. Para obter detalhes, consulte "Registro de chamadas de entrada/saída", Página 38.
2. [▲]/[▼]: Selecione o item desejado. →  / **MENU**
3. [▲]/[▼]: "Grav.Lista Tel." → **OK**
4. Edite o nome, se desejar. → **OK**
5. [▲]/[▼]: Selecione um tipo de número de telefone (**1** a **5**). → **OK**
6. Edite o número de telefone, se desejar. → **OK**
7. Repita as etapas 5 e 6 para adicionar outros tipos de números de telefone.
8. [▲]/[▼]: "Categoria Off" → **OK**

## Usando a agenda telefônica

---

9. Selecione uma categoria. → **OK**
10. Para selecionar um número padrão para a entrada, pressione [**▲**] ou [**▼**] para selecionar "Núm TEL def". → **OK**
11. [**▲**]/[**▼**]: Selecione o número para usar como número padrão. → **OK**
12. **SALV**

### Nota

- As etapas 8 e 9 podem ser omitidas se você não quiser designar uma categoria.
- As etapas 10 e 11 podem ser omitidas se você não quiser designar um número padrão. (O primeiro número inserido para uma entrada será automaticamente designado como número padrão.)
- Os dígitos válidos são de "0" a "9", "✳", "✚", "✛", "✜", "P".
- Se existir um item com o mesmo nome e número, a nova informação adicionada será combinada com o item existente.
- Para inserir caracteres, consulte "Inserção de caracteres", Página 41.
- Quando conectado a uma unidade de base diferente da KX-TGP600, um menu para selecionar o destino de armazenamento da agenda telefônica será exibido entre as etapas 3 e 4.



---

## Editando um item armazenado na agenda telefônica do monofone

---

### Editando um item armazenado



[Em modo de espera]

1. 
  2. [**▲**]/[**▼**]: "Lista Telefon." → **OK**\*1
  3. Digite o nome ou o(s) primeiro(s) caractere(s) do nome desejado. → **OK**
  4. [**▲**]/[**▼**]: Selecione o item desejado. → /MENU
  5. [**▲**]/[**▼**]: "Editar" → **OK**
  6. [**▲**]/[**▼**]: Selecione o nome, o número de telefone, a categoria ou o número de telefone padrão desejados. → **OK**
  7. Edite os dados, conforme necessário. → **OK**
  8. Repita a etapa 6 a 7 e edite os itens que deseja alterar.
  9. **SALV**
- \*1 Se apenas a agenda telefônica do monofone for permitida, esta etapa será ignorada.

### Nota

- Para alterar um caractere ou dígito.
  1. Pressione [**◀**] ou [**▶**] para realçar um caractere ou dígito.
  2. Exclua o caractere ou dígito.

KX-TPA60:

/ /[XFER/CLR]

KX-TPA65:

/ / /[TRANSFER/CLEAR]

3. Insira o novo caractere ou dígito.

- Para apagar uma linha inteira.

KX-TPA60:

Pressione / /[XFER/CLR] por mais de 1 segundo.

KX-TPA65:



Pressione / / /[TRANSFER/CLEAR] por mais de 1 segundo.

- Para mover o cursor para a esquerda ou para a direita, pressione [◀] ou [▶], respectivamente.
- Para obter detalhes sobre como inserir caracteres, consulte "Inserção de caracteres", Página 41.

### Editando nomes de categoria

Você pode editar os nomes das categorias na agenda telefônica.

[Em modo de espera]

1.  /MENU
2. [▲]/[▼]/[◀]/[▶]:  → **OK**
3. [▲]/[▼]: "Opção d/visor." → **OK**
4. [▲]/[▼]: "Categ.de Nome" → **OK**
5. [▲]/[▼]: Selecione o número da categoria desejada (1–9). → **OK**
6. Digite um nome para a categoria (máx. 13 caracteres). → **OK**
7. Repita as etapas 5 e 6 para cada nome de categoria a ser editado.



#### Nota

- Para obter detalhes sobre como inserir caracteres, consulte "Inserção de caracteres", Página 41.

### Excluindo um item armazenado na agenda telefônica do monofone

#### Excluindo um item armazenado

[Em modo de espera]

1. 
2. [▲]/[▼]: "Lista Telefon."<sup>\*1</sup> → **OK**
3. Digite o nome ou o(s) primeiro(s) caractere(s) do nome desejado. → **OK**
4. [▲]/[▼]: Selecione o item desejado.
5.  /MENU
6. [▲]/[▼]: "Limpar" → **OK**<sup>\*2</sup>
7. [▲]/[▼]: "Sim" → **OK**

\*1 Se apenas a agenda telefônica do monofone for permitida, esta etapa será ignorada.

\*2 Para excluir todos os itens, selecione "Apagar tudo" em vez de "Limpar".

### Procurando um item na agenda telefônica do monofone

Você pode procurar um item na agenda telefônica seguindo as etapas abaixo.

#### Procurando por nome

Você também pode procurar um item na agenda telefônica digitando um nome:

[Em modo de espera]

1. 
2. [▲]/[▼]: "Lista Telefon."<sup>\*1</sup> → **OK**
3. Digite o nome ou o(s) primeiro(s) caractere(s) do nome desejado. → **OK**
4. [▲]/[▼]: Selecione o item desejado.<sup>\*2</sup>
5. Pressione a tecla de navegação [CENTRAL]/[ENTER].
6. [▲]/[▼]: Selecione o número de telefone desejado.

## Usando a agenda telefônica

7. KX-TPA60:



KX-TPA65:

Retirar o monofone do gancho

\*1 Se apenas a agenda telefônica do monofone for permitida, esta etapa será ignorada.

\*2 Se você mantiver [▲]/[▼] pressionados, os próximos itens/itens anteriores serão exibidos automaticamente.

### Busca por categoria

Se tiverem sido atribuídas categorias aos itens na agenda telefônica, você poderá efetuar buscas por categoria.

#### [Em modo de espera]

1.

2. [▲]/[▼]: "Lista Telefon."\*1 → **OK**

3. [#]

4. [▲]/[▼]: Selecione uma categoria. → **OK**

5. Digite o nome do item na categoria. → **OK**

6. [▲]/[▼]: Selecione o item desejado.

7. KX-TPA60:



KX-TPA65:

Retirar o monofone do gancho

\*1 Se apenas a agenda telefônica do monofone for permitida, esta etapa será ignorada.

### Busca ao pressionar as teclas de discagem

Você também pode procurar um item na agenda telefônica pressionando várias teclas de discagem quando a lista da agenda telefônica for exibida.

1. Pressione as teclas de discagem para o nome desejado de acordo com as tabelas de caracteres\*1.

\*1 Para obter detalhes sobre os caracteres atribuídos às teclas de discagem, consulte a tabela a seguir.

Sufixo	A/CE/UK/AL/LA/LC/X*1/C/ (nenhum)/AG/BR	A/CE/UK/AL/X*1	RU
Teclas	ABC (Latino)	ABГ (Grego)	АБВ (Cirílico)
[1]	☐→*→1	☐→*→1	☐→*→1
[2]	A→B→C→2	A→B→Г→2	A→Б→В→Г→2→A→B→C→2
[3]	D→E→F→3	Δ→E→Z→3	Д→E→Ё→Ж→3→3→D→E→F→3
[4]	G→H→I→4	H→Θ→I→4	И→Й→K→Л→4→G→H→I→4
[5]	J→K→L→5	K→Λ→M→5	M→H→O→П→5→J→K→L→5
[6]	M→N→O→6	N→Ξ→O→6	P→C→T→У→6→M→N→O→6
[7]	P→Q→R→S→7	Π→P→Σ→7	Ф→X→Ц→Ч→7→P→Q→R→S→7
[8]	T→U→V→8	T→Y→Φ→8	Ш→Щ→Ъ→Ы→8→T→U→V→8
[9]	W→X→Y→Z→9	X→Ψ→Ω→9	Ъ→Э→Ю→Я→9→W→X→Y→Z→9
[0]	0→Espaço	0→Espaço	0→Espaço

\*1 Somente KX-TPA65.

- Pressionar uma tecla repetidamente percorre os caracteres associados a essa tecla. Por exemplo, para inserir a letra "C" no modo latino, pressione [2] 3 vezes.
- As ilustrações das teclas na tabela podem diferir das teclas reais do monofone/telefone de mesa.



### Tabela de caracteres para busca na agenda telefônica do monofone

Esta tabela está disponível somente para as teclas de discagem durante a pesquisa na agenda telefônica do monofone. Para obter detalhes sobre a tabela de caracteres para outras operações, consulte "Tabela de modos de caracteres", Página 86.

#### Exemplo: Para inserir "ANNE" no modo latino.

→ → → → → → → →

#### Nota

- A disponibilidade depende do sistema de seu telefone. Entre em contato com o administrador para obter mais informações.

---

## Bloqueando a agenda telefônica do monofone

Você pode bloquear/desbloquear a agenda telefônica enquanto o monofone/telefone de mesa estiver no modo de espera. Se nenhuma senha tiver sido definida, não será possível bloquear a agenda telefônica. Para obter detalhes sobre como definir a senha, consulte "Definindo senha", Página 40.

---

### Bloqueando/desbloqueando a agenda telefônica

#### Bloquear

1. Mantenha pressionado por mais de 2 segundos. será exibido.\*<sup>1</sup>

#### Desbloquear

1. Mantenha pressionado por mais de 2 segundos.
2. Digite sua senha.\*<sup>2</sup>
3. Para retornar ao modo de espera, pressione

KX-TPA60:



KX-TPA65:

/[CANCEL]

#### Desbloqueando a agenda telefônica temporariamente

- 1.
2. Digite sua senha.\*<sup>2</sup>

\*<sup>1</sup> O registro de chamadas também é bloqueado.

Se não houver uma senha definida, um som de erro soar e a mensagem de erro "Password Não Prog." será exibida.

\*<sup>2</sup> Se uma senha incorreta for digitada 3 vezes, você não poderá digitar outra senha por aproximadamente 30 segundos.



# Usando a agenda telefônica da unidade de base (quando conectado somente a uma unidade de base diferente da KX-TGP600)

---

## Armazenando um item na agenda telefônica da unidade de base

---

### Armazenando um novo item

1.  / **MENU**
  2. [**▲**]/[**▼**]/[**◀**]/[**▶**]:  → **OK**
  3. [**▲**]/[**▼**]: "Agenda Base" → **OK**
  4. Digite um nome (máx. 24 caracteres). → **OK**\*1
  5. [**▲**]/[**▼**]: Selecione um tipo de número de telefone (**1** a **3**\*2). → **OK**
  6. Digite o número do telefone (máx. 32 dígitos). → **OK**
  7. Repita as etapas 4 e 5 para adicionar outros tipos de números de telefone.
  8. **SALV**
- \*1 Se a agenda telefônica não puder ser registrada, "Indisponível" será exibido.  
\*2 Você pode registrar até 2 números de telefone por item.



### Nota

- Os dígitos válidos são de "0" a "9", "✳", "✚", "✛", "✜".
- Se existir um item com o mesmo nome e número, a nova informação adicionada será combinada com o item existente.
- Para inserir caracteres, consulte "Inserção de caracteres", Página 41.

## Editando itens armazenados na agenda telefônica da unidade de base

---

### [Em modo de espera]

1. 
2. [**▲**]/[**▼**]: "Agenda Base" → **OK**
3. Digite o nome ou o(s) primeiro(s) caractere(s) do nome desejado. → **OK**
4. [**▲**]/[**▼**]: Selecione o item desejado. →  / **MENU**
5. [**▲**]/[**▼**]: "Editar" → **OK**
6. [**▲**]/[**▼**]: Selecione o número de telefone desejado. → **OK**
7. Edite a configuração de nome e número de telefone conforme necessário.
8. **SALV**

## Excluindo itens armazenados na agenda telefônica da unidade de base

---

### Agenda telefônica da unidade de base

#### [Em modo de espera]

1. 
2. [**▲**]/[**▼**]: "Agenda Base" → **OK**

3. Digite o nome ou o(s) primeiro(s) caractere(s) do nome desejado. → **OK**
  4. [▲]/[▼]: Selecione o item desejado. → /MENU
  5. [▲]/[▼]: "Limpar" → **OK**\*1
  6. [▲]/[▼]: "Sim" → **OK**
- \*1 Na etapa 5, você pode selecionar "Apagar tudo" em vez de excluir todos os itens.

---

### Procurando um item na agenda telefônica da unidade de base

---

#### Procurando por nome

Você também pode procurar um item na agenda telefônica digitando um nome:

#### [Em modo de espera]

1. 
2. [▲]/[▼]: "Agenda Base" → **OK**
3. Digite o nome ou o(s) primeiro(s) caractere(s) do nome desejado. → **OK**
4. [▲]/[▼]: Selecione o item desejado.\*1
5. Pressione a tecla de navegação [CENTRAL]/[ENTER].
6. [▲]/[▼]: Selecione o número de telefone desejado.
7. KX-TPA60:



KX-TPA65:

Retirar o monofone do gancho

- \*1 Se você mantiver [▲]/[▼] pressionados, os próximos itens/itens anteriores serão exibidos automaticamente.

# Usando a agenda telefônica remota (somente quando conectado à unidade KX-TGP600)

Além da agenda telefônica do monofone, você pode consultar a agenda telefônica remota, se disponível.

### Nota

- Recomendamos configurar esse recurso junto ao administrador. Entre em contato com o administrador para obter mais informações.

---

## Procurando um item na agenda telefônica remota

---

### Procurando por nome

Você também pode procurar um item na agenda telefônica digitando um nome:

#### [Em modo de espera]

1. 
2. [▲]/[▼]: "Agenda Remota"\*1. → **OK**
3. Digite o nome ou o(s) primeiro(s) caractere(s) do nome desejado. → **OK**
4. [▲]/[▼]: Selecione o item desejado. → **OK**\*2
5. [▲]/[▼]: Selecione o número de telefone desejado.
6. KX-TPA60:



KX-TPA65:



Retirar o monofone do gancho

- \*1 Se apenas a agenda telefônica remota for permitida, esta etapa será ignorada.  
\*2 Se você mantiver [▲]/[▼] pressionados, os próximos itens/itens anteriores serão exibidos automaticamente.

## Personalizando o telefone

### Alterando a exibição do número e do nome do monofone

É possível alterar a exibição do número e do nome do monofone quando o monofone/telefone de mesa está em modo de espera.

1.  /MENU
2. [▲]/[▼]/[◀]/[▶]:  → **OK**
3. [▲]/[▼]: "Opção d/visor." → **OK**
4. [▲]/[▼]: "Visor Standby" → **OK**
5. [▲]/[▼]: Selecione o item desejado. → **OK**

### Teclas de atalho

Ao designar números de telefone a teclas de discagem, você pode efetuar uma chamada mantendo pressionada uma tecla de discagem.

- "Discagem por tecla de atalho", Página 45

### Designando teclas de atalho da agenda telefônica

Você pode designar um número de telefone armazenado na agenda do monofone para uma tecla que será usada como tecla de atalho.

1. No modo de espera, pressione e segure uma tecla de discagem (0–9) por mais de 1 segundo.
2.  /MENU
3. [▲]/[▼]: Selecione "Copiar da Agenda". → **OK**
4. Digite o nome ou o(s) primeiro(s) caractere(s) do nome desejado. → **OK**
5. [▲]/[▼]: Selecione o item desejado. → **OK**
6. [▲]/[▼]: Selecione um número. → **OK**
7. "Guardar" → **OK**

#### Nota

- Para obter detalhes sobre como procurar um item na agenda telefônica, consulte "Procurando um item na agenda telefônica do monofone", Página 63.

### Editando teclas de atalho

1. No modo de espera, pressione e segure uma tecla de discagem (0–9) por mais de 1 segundo.
2.  /MENU
3. [▲]/[▼]: "Editar" → **OK**
4. Edite o nome da tecla de atalho, se necessário. → **OK**
5. Edite o número da tecla de atalho, se necessário. → **OK**
6. "Guardar" → **OK**

### Excluindo uma tecla de atalho

1. No modo de espera, pressione e segure a tecla de discagem designada como tecla de atalho por mais de 1 segundo.\*1

## Personalizando o telefone

---

2.  /MENU

3. [▲]/[▼]: "Limpar" → **OK** \*2

4. [▲]/[▼]: "Sim" → **OK**

\*1 Enquanto as informações da tecla de atalho são exibidas, é possível pressionar [▲] ou [▼] para selecionar outro número de tecla de atalho.

\*2 Para excluir todos os itens, selecione "Apagar tudo" em vez de "Limpar".

---

### Selecionando o tipo de discagem de atalho

É possível selecionar um dos 2 tipos de Discagem de atalho para cada tecla de atalho designada.

1. No modo de espera, pressione e segure uma tecla de discagem (0–9) por mais de 1 segundo.

2.  /MENU

3. [▲]/[▼]: "Chamad.Automat." → **OK**

4. "Manual"/"Auto" → **OK**

- Manual:

Executar a operação de discagem efetua uma chamada para o número atribuído à tecla de atalho. Para obter detalhes, consulte "Discagem por tecla de atalho", Página 45.

- Auto:

Manter pressionada uma tecla de atalho designada durante o número definido de segundos efetua imediatamente a discagem para o número designado para a tecla de atalho.

### Nota

- Para selecionar o número de segundos antes da chamada ser feita automaticamente, consulte "Tempo.p/ Tecl.Rap" em "Opção de Tecla", Página 90.
- 

## Ajuste do alarme de memória

Um alarme soarà no horário definido. Uma memória também poderá ser exibida. O alarme de memória está disponível apenas quando o monofone/telefone de mesa está dentro do alcance da unidade de base.

### Nota

- É possível selecionar o padrão de toque para cada alarme de memória. Para obter detalhes, consulte "Opção d/ Entrada", Página 88.
  - Se estiver em uma chamada quando o alarme estiver definido para tocar, ele tocará apenas após você desligar a chamada.
- 

### Ajustando um alarme de memória

#### [Em modo de espera]

1.  /MENU

2. [▲]/[▼]/[◀]/[▶]:  → **OK**

3. [▲]/[▼]: Selecione um número de alarme (1–3). → **OK**

4. [▲]/[▼]: Selecione um modo de alarme. → **OK**

Os modos de alarme são:

- Off: Desativa o alarme de memória selecionado.
- Uma vez: O Alarme de memória selecionado irá disparar somente uma vez.
- Repete Diariamente.: O alarme de memória selecionado irá disparar no mesmo horário todos os dias.
- Semanalmente: O alarme de memória selecionado irá disparar no mesmo horário nos dias da semana selecionados.

5. Define a hora e a data para o alarme de memória. As informações a serem inseridas dependem do modo de alarme.

---

- Uma vez: Insira a data e a hora usando as teclas de navegação e/ou as teclas de discagem. → **OK**
- Repete Diariamente.: Insira a hora diária, usando as teclas de navegação e/ou as teclas de discagem. → **OK**
- Semanalmente:
  - a. **[▲]/[▼]**: Selecione um dia da semana. → **✓**  
Uma marca ✓ será exibida ao lado de cada dia da semana selecionado. Dessa maneira, você pode selecionar vários dias da semana.
  - b. Depois de selecionar 1 ou mais dias da semana. → **OK**
  - c. Insira uma hora do dia usando as teclas de navegação e/ou as teclas de discagem. → **OK**
- 6. Digite a mensagem de texto que deve ser exibida quando o alarme de memória disparar. → **OK**
- 7. **OK**
- 8. "Guardar" → **OK**

### Nota

- Para obter detalhes sobre como inserir caracteres, consulte "Inserção de caracteres", Página 41.
- Quando for inserir a hora do dia, pressione **[AM/PM]** para alternar entre AM e PM. **[AM/PM]** não será exibido se a exibição 24 horas for definida.

---

### Excluindo um alarme de memória

#### [Em modo de espera]

1. **[#][\*][#]/MENU**
2. **[▲]/[▼]/[◀]/[▶]**:  → **OK**
3. **[▲]/[▼]**: Selecione um número de alarme (1-3). → **DELETE/✕**
4. **[▲]/[▼]**: "Sim" → **OK**

---

### Interrompendo um alarme de memória

#### [Enquanto o alarme estiver tocando]

1. KX-TPA60:

   [XFER/CLR],  ou coloque o monofone no carregador

KX-TPA65:

 [CANCEL],  /  /  [TRANSFER/CLEAR] ou 

---

### Alterando as teclas de função

#### [Em modo de espera]

1. **[#][\*][#]/MENU**
2. **[▲]/[▼]/[◀]/[▶]**:  → **OK**
3. **[▲]/[▼]**: "Opção de Tecla" → **OK**
4. **[▲]/[▼]**: "Tecla Função" → **OK**
5. **[▲]/[▼]**: Selecione o item a ser alterado. → **OK**\*1
6. **[▲]/[▼]**: Selecione o novo item a ser designado. → **OK**\*1

\*1 Para rolar para baixo, pressione **PRÓX.**



## Personalizando o telefone

### Nota

- Você pode atribuir a mesma função a várias teclas de discagem.
- Você deve atribuir uma função a cada tecla.

## Alterando as configurações padrão do monofone

Para selecionar o item principal no modo de espera

1.  /MENU
2. [▲]/[▼]/[◀]/[▶]:  → **OK**
3. [▲]/[▼]: Selecione o item principal. → **OK**

Item principal	Subitem			Página
Opção d/Entrada	Volume Toque	Tipo de Toque	Toque em Carga	Página 88
	Alarme em Memo	Power Save	Toque Headset	
Opção d/Falar	Redução Ruído	Volume M.Livr.	Volume Auscult.	Página 89
	Volume Headset	Vol.Mic.Headset	Falar em carga	
	Equalizador			
Opção d/Atend.	Atend.Tod.Tecl.	Atend.Rápido	Atend.Auto	Página 89
	Temp.Atend.Auto			
Opção de Tecla	Tecla Função	Edit.Tecla.Nav.	Nome Tecl.Nav.	Página 90
	Tipo d/Bloq.Tecl	Tempo.p/Aut.Bloq	Tempo.p/Tecl.Rap	
Opção d/visor.	Idioma	Luz de Fundo	Brilho LCD	Página 92
	Visor Standby	Nome Terminal	Categ.de Nome	
	Formato de Data	Formato de Hora	Ver ID Cham.	
	Esquema de Côr	Monitor Base	Notificação	
Opção d/Tons	Ton.Tecl.ON/OFF	Alarme Fora Área		Página 94
Opções Sistema	Regist. Terminal	Cancelar Base	Selecion. Base	Página 94
	Bloqueio Sistema	Alterar PIN	Informação Ausc.	
Outra opção	Alterar Password	Reset Auscultad.	Web Incorporado	Página 95

## Alterando as configurações padrão do sistema

### IMPORTANTE

- O recurso depende do sistema do seu telefone. Entre em contato com o administrador para obter mais informações.

[Em modo de espera]

1.  /MENU
2. [▲]/[▼]/[◀]/[▶]:  → **OK**
3. [▲]/[▼]: Selecione o item principal. → **OK**





Item principal	Subitem			Página
Estado	Estado Linha	Versão Firmware	Modo IP	Página 96
	Config. IPv4	Config. IPv6	End. MAC	
	LLDP	CDP	VLAN	
Config. Rede	Selec. Modo IP	Config. IPv4	Config. IPv6	Página 96
	LLDP	CDP	VLAN	
	Velocidade Link	Web Incorporado	Teste de Rede	
Conf. Sistema	Regist. Terminal	Canc. Registro	Alterar PIN Base	Página 98
	Conf. Data/Hora	Modo Repetidor	Conf. Multilinha	
	Autenticação	Cod. Acesso	Conf. Xsi	
	Conf. UC	Conf. Paralela		
Config. Chamada	Enc/Ninc	Bloquear Anônimo	Cham. Anônima	Página 99
	Bloq. ID Cham.	Qualquer Lugar	Escrit. Remoto	
	Toque Simult.			

### **Bloquear chamadas anônimas (somente quando conectado à unidade KX-TGP600)**

Este recurso permite que a unidade rejeite chamadas ao receber uma chamada sem número de telefone. A configuração padrão é "Off".

#### **IMPORTANTE**

- Recomendamos definir com o seu administrador. Entre em contato com o administrador para obter mais informações.
- Este recurso não está disponível em linhas compartilhadas.

1.  /MENU
2. [▲]/[▼]/[◀]/[▶]:  → **OK**
3. [▲]/[▼]: "Config. Chamada" → **OK**
4. [▲]/[▼]: "Bloquear Anônimo" → **OK**
5. [▲]/[▼]: Selecione uma linha desejada. → **OK**
6. [▲]/[▼]: "On"/"Off" → **OK**

### **Bloqueando chamadas de entrada (somente usuários do serviço de Identificação do chamador)**

Este recurso permite que a unidade rejeite chamadas de números de telefone especificados que você não deseja atender, como chamadas não solicitadas.

Quando uma chamada é recebida, a unidade não toca enquanto o chamador está sendo identificado. Se o número de telefone corresponder ao de uma entrada na lista de chamadas bloqueadas, a unidade rejeita a chamada.

### **Armazenando números indesejados (somente quando conectado à unidade KX-TGP600)**

Você pode armazenar até 20 números de telefone por linha na lista de chamadas bloqueadas utilizando a lista de chamadores ou digitando os números diretamente.

1.  /MENU
2. [▲]/[▼]/[◀]/[▶]:  → **OK**



## Personalizando o telefone

---

3. [▲]/[▼]: "Config. Chamada" → **OK**
4. [▲]/[▼]: "Bloq. ID Cham." → **OK**
5. [▲]/[▼]: Selecione uma linha desejada. → **OK**
6. [▲]/[▼]: Selecione uma linha em branco. →  **MENU**
7. [▲]/[▼]: "Editar" → **OK**
8. Digite o número do telefone (máx. 32 dígitos). → **OK**
9. **SALV**



---

### Editando os números de telefone a serem rejeitados (somente quando conectado à unidade KX-TGP600)

1.  **MENU**
2. [▲]/[▼]/[◀]/[▶]:  → **OK**
3. [▲]/[▼]: "Config. Chamada" → **OK**
4. [▲]/[▼]: "Bloq. ID Cham." → **OK**
5. [▲]/[▼]: Selecione uma linha desejada. → **OK**
6. [▲]/[▼]: Selecione um número de telefone desejado. →  **MENU**
7. [▲]/[▼]: "Editar" → **OK**
8. Digite o número de telefone. → **OK**
9. **SALV**

---

### Excluindo os números de telefone a serem rejeitados (somente quando conectado à unidade KX-TGP600)

1.  **MENU**
2. [▲]/[▼]/[◀]/[▶]:  → **OK**
3. [▲]/[▼]: "Config. Chamada" → **OK**
4. [▲]/[▼]: "Bloq. ID Cham." → **OK**
5. [▲]/[▼]: Selecione uma linha desejada. → **OK**
6. [▲]/[▼]: Selecione um número de telefone desejado. →  **MENU**
7. [▲]/[▼]: "Excluir núm."<sup>1</sup> → **OK**
8. [▲]/[▼]: "Sim" → **OK**

\*1 Para excluir todos os itens, selecione "Excluir todos" em vez de "Excluir núm.".



---

### Efetuando uma chamada anônima (somente quando conectado à unidade KX-TGP600)

Antes de efetuar uma chamada, especifique o seguinte:

#### IMPORTANTE

- Recomendamos definir com o seu administrador. Entre em contato com o administrador para obter mais informações.

1.  **MENU**
2. [▲]/[▼]/[◀]/[▶]:  → **OK**
3. [▲]/[▼]: "Config. Chamada" → **OK**

4. [▲]/[▼]: "Cham. Anônima" → **OK**
5. [▲]/[▼]: "Selecione uma linha." → **OK**
6. [▲]/[▼]: "On"/"Off" → **OK**

---

## **Programação de interface pela Web**

O produto oferece uma interface na Web para configurar várias definições e recursos, incluindo algumas não diretamente programáveis no monofone/telefone de mesa. A lista a seguir contém alguns recursos úteis programáveis por meio da interface Web de usuário.

Entre em contato com o administrador para obter mais informações.

- Idioma da Web
- Senha do usuário (para acesso à interface Web de usuário)
- Configurações básicas do monofone
- Agrupamento de monofones/seleção de monofones para receber chamadas
- Seleção do monofone e número da linha para efetuar chamadas
- Importação e exportação da agenda telefônica

### **Nota**

- Sempre que quiser acessar a interface Web de usuário, você deve habilitar a programação Web (Web Incorporado). Consulte "Outra opção", Página 95.

# Instalação e configuração

### Nota

- A Panasonic não assume a responsabilidade por ferimentos ou danos à propriedade resultantes de falhas decorrentes de instalação inadequada ou operação inconsistente com esta documentação.

### ADVERTÊNCIA

- Para reduzir o risco de incêndio ou choque elétrico, não sobrecarregue as tomadas AC e os cabos de extensão.
- Insira o plugue de alimentação/adaptador AC por completo na tomada AC. Se não o fizer, poderá provocar choque elétrico e/ou calor excessivo que resultará em incêndio.
- Remova a poeira, etc. regularmente do adaptador AC/tomada de energia, retirando-os da tomada de energia e limpando-os com um pano seco. A poeira acumulada pode causar defeito de isolamento de umidade, etc., resultando em incêndio.

---

## Anexando o suporte (KX-TPA65)

Anexe o suporte ao telefone de mesa.

1. Insira o suporte nos ganchos localizados na unidade.
2. Gire o suporte com cuidado na direção indicada até que ele seja liberado.

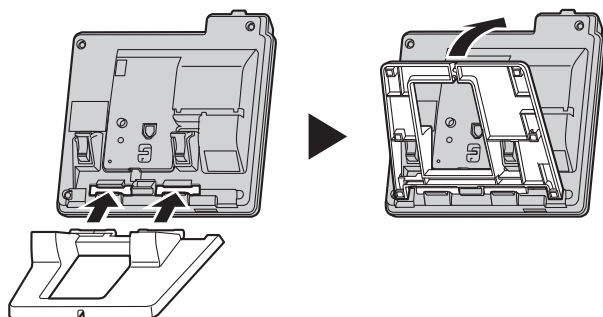

---

## Ajustando a posição do suporte (KX-TPA65)

Empurre as marcas PUSH com as duas mãos na direção indicada, com as duas mãos, e incline o suporte até que ele fique preso na posição desejada.

- Posição alta → Posição baixa

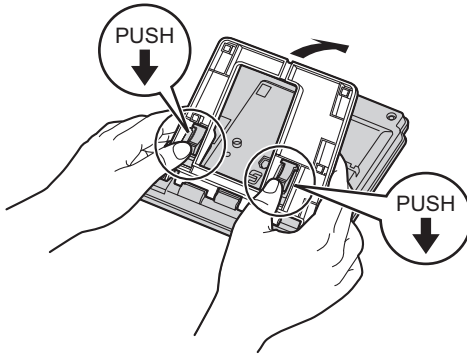

- Posição baixa → Posição alta

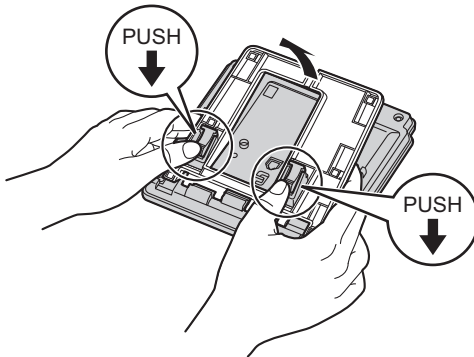

---

### **Removendo o suporte (KX-TPA65)**

Incline o suporte na direção indicada e empurre as marcas PUSH com as duas mãos.

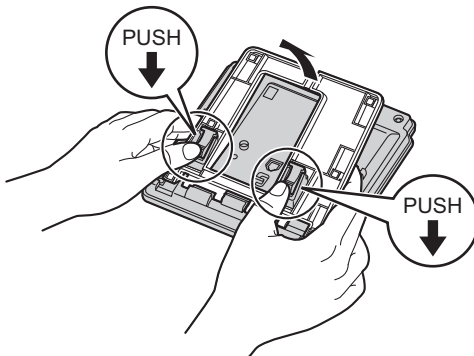

### Conexões

#### KX-TPA65 (Telefone de mesa)

Conecte o adaptador AC, o monofone com fio e o fone de cabeça ao telefone de mesa.

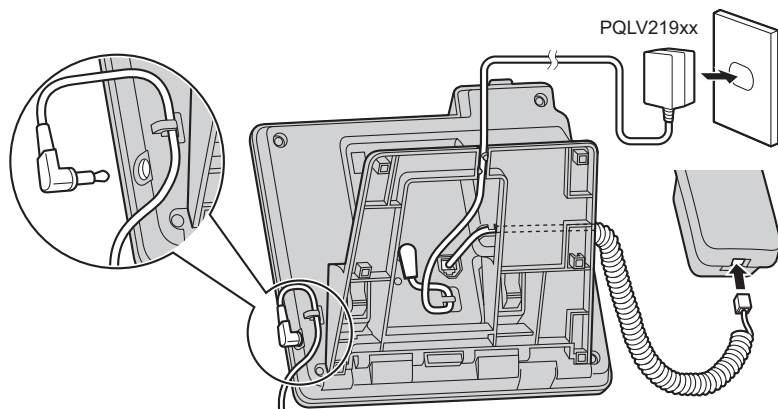

#### KX-TGP600 (Unidade de base)

Conecte o adaptador AC e o cabo Ethernet na unidade de base.

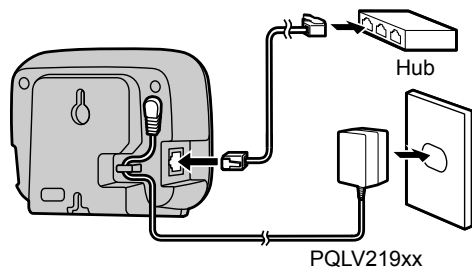

- Se PoE estiver disponível, não é necessário um adaptador AC.
- Se você estiver usando um hub PoE, o número de dispositivos que podem ser conectados simultaneamente é limitado pela alimentação fornecida pelo hub.
- A configuração inicial do endereço IP da unidade KX-TGP600 é "DHCP—Auto". Para obter informações sobre seu ambiente de rede, entre em contato com seu administrador. Para obter detalhes, consulte "Config. Rede", Página 96.

## Carregador para KX-TPA60

Conecte o adaptador AC ao carregador.

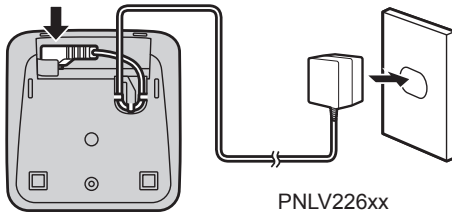

- O adaptador AC deve ser conectado a uma tomada AC em posição vertical ou montada no chão. Não conecte o adaptador AC a uma tomada AC montada no teto, pois o peso do adaptador pode desconectá-lo.
- Prenda o fio do adaptador AC ao suporte de fios.
- Use somente o adaptador AC Panasonic fornecido.

## Instalação das pilhas

Abra a tampa das pilhas, insira as pilhas e feche a tampa conforme indicado abaixo.

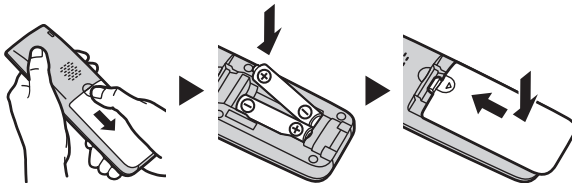

## Fixação da presilha para cinto

Você pode fixar o monofone ao seu cinto seguindo as etapas abaixo.

1. Empurre a presilha na parte de trás do monofone.
2. Insira a presilha nos encaixes designados no monofone.

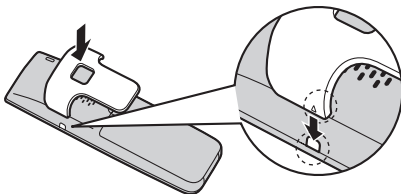

## Carregando as pilhas

Quando o aparelho é despachado, as pilhas não estão carregadas. Carregue as pilhas por aproximadamente 6 horas ou insira pilhas totalmente carregadas antes de usar o monofone pela primeira vez.

## Instalação e configuração

---

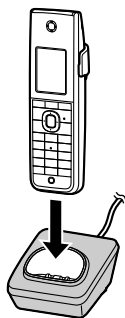

- O indicador de carga será desligado quando as pilhas estiverem completamente carregadas.
- Se as baterias já estiverem completamente carregadas e o monofone estiver no carregador enquanto a energia estiver desligada, o indicador de carga será ligado e desligado novamente.
- A bateria começará a ser carregada aproximadamente 3 segundos após o monofone ser colocado no carregador quando a energia estiver desligada. Para obter mais informações sobre o carregamento das pilhas, consulte "Informações sobre as pilhas (apenas KX-TPA60)", Página 7.
- É normal que o monofone e o carregador aqueçam enquanto as pilhas estão sendo carregadas.
- Mantenha os dispositivos sensíveis aos campos magnéticos longe do carregador.
- Use somente o carregador fornecido.



## Montagem na parede

### Nota

- Certifique-se de que a parede e os métodos de fixação são fortes o suficiente para suportar o peso da unidade.

### KX-TGP600 (Unidade de base)

1. Coloque os parafusos na parede com 55 mm (2 5/32 pol) de distância e monte a unidade na parede.

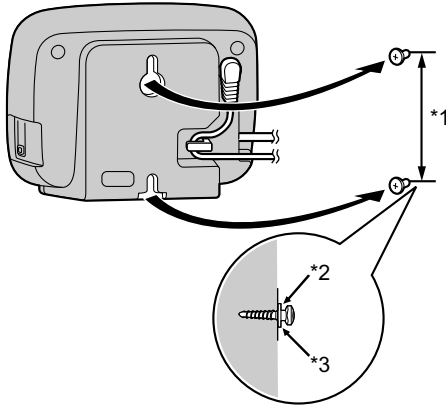

\*1 55 mm (2 5/32 pol)

\*2 Arruela

\*3 Aperte o parafuso até este ponto.

### KX-TPA65 (Telefone de mesa)

1. Conecte o fio do monofone.
2. Insira as alças do adaptador de montagem na parede nas aberturas designadas na base e deslize o adaptador de montagem na parede na direção da seta, até fazer um clique.

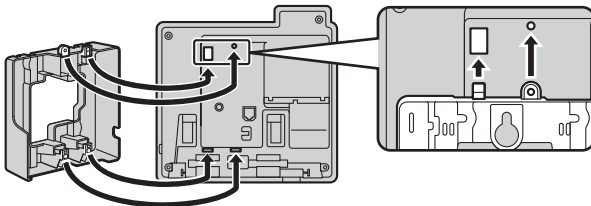

3. Prenda o adaptador de montagem na parede à base com o parafuso.  
(Torque recomendado: 0,4 N·m [4,08 kgf·cm/3,54 lbf·pol] a 0,6 N·m [6,12 kgf·cm/5,31 lbf·pol])
4. Conecte o adaptador AC.

## Instalação e configuração

- Coloque os parafusos na parede com 83 mm (3 1/4 pol) ou 100 mm (3 15/16 pol) de distância e monte a unidade na parede.

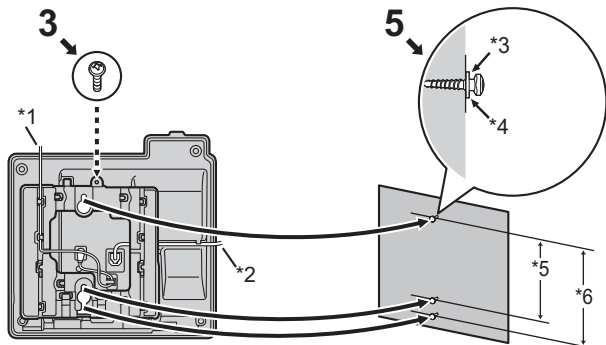

- \*1 Adaptador AC
- \*2 Cabo do monofone
- \*3 Arruela
- \*4 Aperte o parafuso até este ponto.
- \*5 83 mm (3 1/4 pol)
- \*6 100 mm (3 15/16 pol)

- No final deste manual, você encontra um modelo para montagem na parede.
- Quando for inserir os parafusos, evite tubulações e cabos elétricos etc., que possam estar presentes/enterrados.
- A cabeça dos parafusos não deve ser afundada na parede.
- Certos tipos de parede podem exigir que buchas sejam colocadas na parede antes que os parafusos sejam inseridos.

### Colocando o monofone no gancho (KX-TPA65)

#### Para colocar o monofone no gancho durante uma conversa

- Encaixe o monofone na parte superior do aparelho.

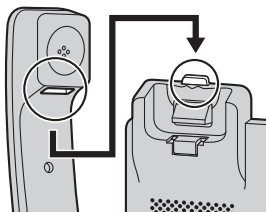

#### Para prender o monofone no gancho quando a unidade estiver montada na parede KX-TPA65 (Telefone de mesa)

- Remova o gancho do monofone do slot.
- Vire-o de cabeça para baixo.
- Deslize o gancho do monofone para dentro do slot até que ele trave.

4. O monofone fica preso com segurança quando está em sua base.

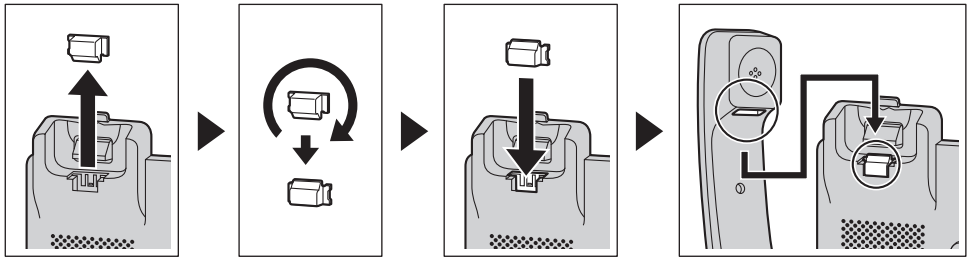

## Atualizando o software

Quando a unidade de base solicita a atualização do software do monofone/telefone de mesa, os monofones/ telefones de mesa registrados na unidade de base iniciam a atualização do software automaticamente.

### Atualizando o software do monofone/telefone de mesa

Os seguintes monofones/telefones de mesa podem atualizar seu próprio software, que pode ser baixado pela unidade KX-TGP600 automaticamente:

- KX-TPA60
- KX-TPA65
- Série KX-UDT (exceto KX-UDT111)\*1

Depois que a unidade de base solicita o início do download do software do monofone/telefone de mesa, você pode pressionar nenhuma tecla.

A atualização é executada automaticamente. Siga as instruções no LCD e aguarde a conclusão da atualização.

\*1 A série KX-UDT não está disponível para KX-TGP600LA, KX-TGP600LC, KX-TGP600AG ou KX-TGP600BR.

#### Nota

- Se você não conseguir atualizar, entre em contato com seu administrador.

## Registrando/cancelando o registro de um monofone/telefone de mesa na unidade KX-TGP600

### Registrando um monofone/telefone de mesa na unidade KX-TGP600

Você pode registrar um monofone/telefone de mesa em até 4 unidades de base.

Você pode registrar uma unidade de base em até 8 monofones/telefones de mesa (KX-TPA60/KX-TPA65/série KX-UDT\*1).

Há 2 tipos de método de registro.

- Registro do monofone/telefone de mesa usando a unidade de base
- Registro do monofone/telefone de mesa usando o monofone/telefone de mesa

O monofone/telefone de mesa e a unidade de base fornecidos são pré-registrados. Se, por algum motivo, o monofone/telefone de mesa não estiver registrado na unidade de base (por exemplo, a intensidade de sinal está fora do alcance mesmo quando o monofone/telefone de mesa está próximo à unidade de base), registre novamente o monofone/telefone de mesa.

\*1 A série KX-UDT não está disponível para KX-TGP600LA, KX-TGP600LC, KX-TGP600AG ou KX-TGP600BR.

### Registro do monofone/telefone de mesa usando a unidade de base

Ao adicionar um novo monofone/telefone de mesa:

1. Unidade de base:
  - a. Pressione o botão localizador do monofone por aproximadamente 3 segundos.  
O indicador de STATUS na unidade de base piscará em vermelho (lentamente).

2. Monofone/telefone de mesa não registrado:

[Ao adicionar um novo monofone/telefone de mesa]

- Registro fácil

No modo de espera, pressione e segure **OK** até "Aguarde sff..." ser exibido.

Depois de "Registrado" ser exibido no LCD, o registro estará concluído.

As etapas de a a e podem ser ignoradas.

[Quando for registrar um monofone/telefone de mesa em outra unidade de base]

- Registro normal

a.  / **MENU**

b.  → **OK**

c. : "Opções Sistema" \*1 → **OK**

d. : "Regist. Terminal" → **OK**

e. Selecione uma unidade de base. → **OK**

Depois de "Registrado" ser exibido no LCD, o registro estará concluído.

- Se 4 unidades de base estiverem registradas em um monofone/telefone de mesa, "Memória cheia" será exibido no LCD na etapa d.

\*1 A senha do administrador pode ser necessária para esta configuração. Entre em contato com o administrador para obter mais informações. Para saber quais são os caracteres disponíveis, consulte "Tabela de caracteres para senha do administrador", Página 87.

---

### Registro do monofone/telefone de mesa usando o monofone/telefone de mesa

Se a operação usando a unidade base estiver difícil, ou se você quiser especificar o número do monofone/telefone de mesa durante o registro, é possível usar um monofone/telefone de mesa registrado para adicionar novos monofones/telefones de mesa.

Antes de usar o monofone/telefone de mesa, confirme se o indicador de STATUS da unidade de base está verde (aceso/piscando lentamente/piscando rapidamente).

1. Monofone/telefone de mesa registrado:

a.  / **MENU**

b.  → **OK**

c. : "Conf. Sistema" \*1 → **OK**

d. : "Regist. Terminal" → **OK**

e. Selecione um monofone/telefone de mesa. → **OK**

Se mais de 5 monofones/telefones de mesa estiverem registrados, você pode pressionar **PRÓX.** para rolar para baixo.

O indicador de STATUS na unidade de base piscará em vermelho (lentamente).

2. Monofone/telefone de mesa não registrado:



Siga o procedimento da etapa 2 acima com o monofone/telefone de mesa que você quer adicionar.

\*1 A senha do administrador pode ser necessária para esta configuração. Entre em contato com o administrador para obter mais informações. Para saber quais são os caracteres disponíveis, consulte "Tabela de caracteres para senha do administrador", Página 87.

## Cancelando o registro de um monofone/telefone de mesa

Um monofone/telefone de mesa pode cancelar seu próprio registro (ou o registro de outro monofone/telefone de mesa) que está armazenado na unidade de base. Isso permite que o monofone/telefone de mesa encerre sua conexão sem fio com o sistema.

1. Monofone/telefone de mesa:

No modo de espera, pressione  /MENU, e depois pressione [▶] e [▼] para selecionar  . → **OK**

2. Monofone/telefone de mesa:

[▲]/[▼]: "Conf. Sistema" \*1 → **OK**

3. Monofone/telefone de mesa:

[▲]/[▼]: "Canc. Registro" → **OK**

4. Monofone/telefone de mesa:

Selecione um monofone/telefone de mesa. → **OK**

- \*1 A senha do administrador pode ser necessária para esta configuração. Entre em contato com o administrador para obter mais informações. Para saber quais são os caracteres disponíveis, consulte "Tabela de caracteres para senha do administrador", Página 87.

## Registrando/cancelando o registro do monofone/telefone de mesa em uma unidade de base diferente da KX-TGP600

### Registrando o monofone/telefone de mesa

As operações/configurações da unidade de base devem ser executadas de acordo com as instruções da unidade de base.

### Registro do monofone/telefone de mesa usando a unidade de base

1. Unidade de base:

Entre no modo de registro de monofone/telefone de mesa.

2. Monofone/telefone de mesa:

Usando um monofone/telefone de mesa não registrado, pressione **OK** e siga as instruções na tela até que o registro seja concluído.

### Cancelando o registro do monofone/telefone de mesa

Um monofone/telefone de mesa pode excluir seu próprio registro (ou o registro de outro monofone/telefone de mesa) armazenado na unidade de base. Isso permite que o monofone/telefone de mesa encerre sua conexão sem fio com o sistema.

1.  /MENU

2. [▲]/[▼]/[◀]/[▶]:  → **OK**

3. [▲]/[▼]: "Conf. Sistema" \*1 → **OK**

4. [▲]/[▼]: "Lista Interna" → **OK**

5. [▲]/[▼]: "Handset" → **OK**

6. [▲]/[▼]: "Limpar" → **OK**

7. [▲]/[▼]: "Sim"/"Não" → **OK**

- \*1 A senha do administrador pode ser necessária para esta configuração. Entre em contato com o administrador para obter mais informações. Para saber quais são os caracteres disponíveis, consulte "Tabela de caracteres para senha do administrador", Página 87.

## Apêndice

### Tabela de modos de caracteres

KX-TPA60/KX-TPA65 (Sufixo: A/CE/UK/AL/LA/LC/X/AG/BR)

Teclas	ABC (Latino)	0-9 (Numérico)	ABГ (Grego)	AĂĂ (Estendido 1)	SŠŠ (Estendido 2)
[1]	Espaço ¶ & ' ( ) * , - . / 1	1	Espaço ¶ & ' ( ) * , - . / 1		
[2]	ABC2	2	ABГ2	AĂĂĂĂĂĂ ÆBCÇ2	AĂĂĂĂBCČČ2
	abc2		αβγ2	a à á â ã ä å æbcç2	a á ä å a b c c č č 2
[3]	DEF3	3	ΔEZ3	DÐEÈÉÊËĚF3	DĎEÉĚĚF3
	def3		δεζ3	d ð e è é ê ë ě f 3	d ě é é ě ě f 3
[4]	GHI4	4	ΗΘΙ4	GĜHIÍĪĴĴĴ4	GHIÍ4
	ghi4		ηθι4	g ĝ h i í ĳ ĳ ĳ 4	g h i í 4
[5]	JKL5	5	ΚΛΜ5	JKL5	JKLŁŁŁ5
	jkl5		κλμ5	jkl5	jkłłł5
[6]	MNO6	6	NΞO6	MNŃOÒÓÔ ÕÖøœ6	MNŃŃOÓÔ Ō6
	mno6		νξο6	m n ñ o ò ó ô õ ö ø œ 6	m n Ń Ń o ó ô õ ö ø œ 6
[7]	PQRS7	7	ΠΡΣ7	PQRSŞß7	PQRŔŔSŠŠ7
	pqrs7		πρσ7	p q r s ş ß 7	p q r ŕ ŕ s š š 7
[8]	TUV8	8	ΤΥΦ8	TUÚÚÚŮŮŮV8	TŤŤUÚŮŮŮV8
	tuv8		τυφ8	t u ú ú ú ů ů ů v 8	t ť ť u ú ú ů ů v 8
[9]	WXYZ9	9	ΧΨΩγ9	WŴXYŶZ9	WXYZŶZŽŽŽ9
	wxyz9		χψωγ9	w ŵ x y ŷ z 9	w x y ŷ ŷ ž ž ž 9
[0]	Espaço!?"': ; + = < > 0	0	Espaço!?"': ; + = < > 0		
[#]	\$ % & @ € £	#	\$ % & @ € £		

\*1 Somente KX-TPA65.

- Para alterar entre maiúsculas e minúsculas antes e depois de inserir um caractere, pressione KX-TPA60:



KX-TPA65:



- Pressionar uma tecla repetidamente percorre os caracteres associados a essa tecla. Por exemplo, para inserir a letra "C" no modo latino, pressione [2] 3 vezes.
- Caracteres que são inserido com o uso da tecla [#] (por exemplo, "\$") não podem ser inseridos durante uma pesquisa na agenda telefônica. Consulte "Procurando um item na agenda telefônica do monofone", Página 63.
- As ilustrações das teclas na tabela podem diferir das teclas reais do monofone/telefone de mesa.

## Tabela de caracteres para senha do administrador

Teclas	ABC (Latino)	0-9 (Numérico)
[1]	† & ' ( ) * , - . / ~ 1	1
[2]	A B C 2	2
	a b c 2	
[3]	D E F 3	3
	d e f 3	
[4]	G H I 4	4
	g h i 4	
[5]	J K L 5	5
	j k l 5	
[6]	M N O 6	6
	m n o 6	
[7]	P Q R S 7	7
	p q r s 7	
[8]	T U V 8	8
	t u v 8	
[9]	W X Y Z 9	9
	w x y z 9	
[0]	Espaço ! ? " ; : + = < >   0	0
[#]	\$ % & @ [ \ ] ^ _ ` { }	#

- Para cada tecla, a linha superior exibe os caracteres inseridos em letras maiúsculas, e a linha inferior exibe os caracteres inseridos em letras minúsculas.
- Pressione [x] antes ou depois de inserir um caractere para alternar entre letras maiúsculas e minúsculas.
- Pressionar uma tecla repetidamente percorre os caracteres associados a essa tecla. Por exemplo, para inserir a letra "C" no modo latino, pressione [2] 3 vezes.

## Layout dos menus de configuração do monofone

### Opção d/Entrada

Subitem	Descrição	Configuração	Padrão
Volume Toque	Ajusta o volume da campainha	<input type="checkbox"/> Para.Cima <input type="checkbox"/> Para.Baix <input type="checkbox"/> Nivel 1–6 <input type="checkbox"/> Off	Nível 3
Tipo de Toque (quando estiver usando um KX-TGP600) <ul style="list-style-type: none"> <li>• Linha 1–8</li> <li>• Toque Interno</li> <li>• Toque privado (Categoria 1–9)</li> </ul>	Padrão de Toque Seleciona o tom de toque para cada tipo de chamada.*1	<input type="checkbox"/> Toque 1–19, 25–32	Linha 1–8: Toque 1–8 Toque Interno: Toque 9 Toque privado: Toque 1
	Padrão Cor*2 Seleciona o padrão de cor para cada tipo de chamada.	<input type="checkbox"/> Normal <input type="checkbox"/> Amarelo <input type="checkbox"/> Encarnado	Normal
Tipo de Toque (quando estiver usando uma unidade de base diferente da KX-TGP600) <ul style="list-style-type: none"> <li>• Toque Externo</li> <li>• Toque Interno</li> <li>• Toque privado (Categoria 1–9)</li> </ul>	Padrão de Toque Seleciona o tom de toque para cada tipo de chamada.*1	Toque Externo <input type="checkbox"/> Tipo 1–7	—
		Toque Interno <input type="checkbox"/> Toque 1–19, 25–32	—
	Padrão Cor*2 Seleciona o padrão de cor para cada tipo de chamada.	<input type="checkbox"/> Normal <input type="checkbox"/> Amarelo <input type="checkbox"/> Encarnado	—
Toque em Carga (apenas KX-TPA60)	Seleciona o modo de toque (Ligado ou desligado) enquanto um monofone é colocado no carregador.*3	<input type="checkbox"/> On <input type="checkbox"/> Off	On
Alarme em Memo	Padrão de Toque Seleciona o toque para cada alarme de memória.	<input type="checkbox"/> Toque 1–19, 25–32	
Power Save (apenas KX-TPA60)	Temp.Power Save Seleciona um número de segundos antes de desligar automaticamente os Itens de economia de energia abaixo ao receber uma chamada.	0s–60s	30s
	Item Power Save Seleciona os itens a serem desligados.	<input type="checkbox"/> Toca <input type="checkbox"/> Luz de Fundo	Não selecionado
Toque Headset	Selecione se o toque será ouvido a partir do fone de ouvido conectado ao receber uma chamada.	<input type="checkbox"/> On <input type="checkbox"/> Off	Off

\*1 As melodias predefinidas neste produto são usadas com a permissão da © 2010 Copyrights Vision Inc.

\*2 Exibida apenas quando "Toque privado" for selecionado.

\*3 Quando "Toque em Carga" estiver configurado para "On", mas "Volume Toque" estiver configurado para "Off", o monofone toca no nível 1.



## Opção d/Falar

Subitem	Descrição	Configuração	Padrão
Redução Ruído (apenas KX-TPA60)	Ativar/desativar a redução de ruído.	<input type="checkbox"/> On <input type="checkbox"/> Off	Off
Volume M.Livr.	Ajusta o volume do falante traseiro.	Nível 1–6	Nível 3
Volume Auscult.	Ajusta o volume do receptor.	Nível 1–6	Nível 2
Volume Headset	Ajusta o volume do falante do fone de ouvido.	Nível 1–6	Nível 2
Vol.Mic.Headset	Ajusta o volume do microfone do fone de cabeça.	Nível 1–6	Nível 6
Falar em carga (apenas no aparelho KX-TPA60)	Seleciona se a conversa continua ou não quando monofone é colocado no carregador durante uma conversa.	<input type="checkbox"/> On <input type="checkbox"/> Off	Off
Equalizador	Seleciona o tipo de qualidade do receptor.	<input type="checkbox"/> Normal <input type="checkbox"/> Agudo *1	Normal

\*1 Ênfase a alta frequência.

## Opção d/Atend.

Subitem	Descrição	Configuração	Padrão
Atend.Tod.Tecl. (apenas no aparelho KX-TPA60)	Atende uma chamada pressionando qualquer tecla de discagem.	<input type="checkbox"/> On <input type="checkbox"/> Off	Off
Atend.Rápido (apenas no aparelho KX-TPA60)	Atende uma chamada enquanto o telefone está carregando apenas levantando um monofone do carregador.	<input type="checkbox"/> On <input type="checkbox"/> Off	Off
Atend.Auto	Seleciona os tipos de chamadas que podem ser atendidas pelo Atendimento automático.	<input type="checkbox"/> Apenas Int. <input type="checkbox"/> Interno.Externo	Interno.Externo
Temp.Atend.Auto	Seleciona o número de segundos antes de uma chamada ser automaticamente atendida quando o Atendimento Automático estiver ligado.	0s–20s	6s

## Apêndice

### Opção de Tecla

Subitem	Descrição	Configuração	Padrão
Tecla Função	Edita a lista de teclas de função.	<b>Sufixo: A/CE/UK/AL/RU/LA/LC/AG/BR</b> <input type="checkbox"/> Repetição <input type="checkbox"/> Enc/Ninc* <sup>1</sup> <input type="checkbox"/> Conferencia <input type="checkbox"/> Atend.Auto <input type="checkbox"/> Flash/Remarc. <input type="checkbox"/> Reg. Ch.Entr. <input type="checkbox"/> Reg. Ch.Said. <input type="checkbox"/> Lista Telefon. <input type="checkbox"/> Cham.Parque* <sup>2*3</sup> <input type="checkbox"/> Interno <input type="checkbox"/> Pausa* <sup>3</sup> <input type="checkbox"/> Alarme <input type="checkbox"/> Redução Ruido* <sup>4</sup> <input type="checkbox"/> Paging* <sup>2*3</sup> <input type="checkbox"/> Captura d/Grp* <sup>3</sup> <input type="checkbox"/> Nenhum	1: Repetição 2: Enc/Ninc* <sup>1</sup> 3: Conferencia 4: Atend.Auto 5: Flash/Remarc. 6: Reg. Ch.Entr. 7: Reg. Ch.Said. 8: Lista Telefon. 9: — 0: — * : — # : —
		<b>Sufixo: (nenhum/C)</b> <input type="checkbox"/> Repetição <input type="checkbox"/> Enc/Ninc* <sup>1</sup> <input type="checkbox"/> Flash/Remarc. <input type="checkbox"/> Atend.Auto <input type="checkbox"/> Conferencia <input type="checkbox"/> Reg. Ch.Entr. <input type="checkbox"/> Reg. Ch.Said. <input type="checkbox"/> Lista Telefon. <input type="checkbox"/> Cham.Parque* <sup>2*3</sup> <input type="checkbox"/> Interno <input type="checkbox"/> Pausa* <sup>3</sup> <input type="checkbox"/> Alarme <input type="checkbox"/> Redução Ruido* <sup>4</sup> <input type="checkbox"/> Paging* <sup>2*3</sup> <input type="checkbox"/> Captura d/Grp* <sup>3</sup> <input type="checkbox"/> Nenhum	1: Repetição 2: Enc/Ninc* <sup>1</sup> 3: Flash/Remarc. 4: Atend.Auto 5: Conferencia 6: Reg. Ch.Entr. 7: Reg. Ch.Said. 8: Lista Telefon. 9: — 0: — * : — # : —
Edit. Tecla.Nav. ● Tecla A ● Tecla B ● Tecla C	Edita as teclas flexíveis nas situações a seguir. ● Standby ● Conversação	<input type="checkbox"/> Por defeito <input type="checkbox"/> Tecla Função <input type="checkbox"/> Tecla M. Rápida* <sup>5</sup>	Não armazenado
Nome Tecl.Nav. ● Tecla A ● Tecla B ● Tecla C	Edita os nomes das teclas flexíveis nas situações a seguir. ● Standby ● Conversação	Máx. 5 caracteres	Não armazenado

Subitem	Descrição	Configuração	Padrão
Tipo d/Bloq.Tec1	Seleciona o tipo de bloqueio de tecla.	<input type="checkbox"/> Manual <input type="checkbox"/> Manual&Password*6*7 <input type="checkbox"/> Auto <input type="checkbox"/> Auto&Password*6*7	Manual
Tempo.p/Aut.Bloq	Define o número de segundos antes que o bloqueio de teclas do monofone/telefone de mesa seja ativado, quando "Auto" for selecionado como "Tipo d/Bloq.Tec1".	0s–60s	10s
Tempo.p/Tec1.Rap	Seleciona o número de segundos antes que uma chamada seja automaticamente feita quando uma tecla de atalho designada para "Auto" for pressionada e segura.	1s–20s	2s

\*1 "Desvio Cham." quando conectado a uma unidade de base diferente da KX-TGP600.

\*2 Não disponível quando conectado a uma unidade de base diferente da KX-TGP600.

\*3 Este item é exibido apenas quando estiver ativado nas configurações. Entre em contato com o administrador para obter mais informações.

\*4 Somente KX-TPA60.

\*5 Exibida apenas quando "Standby" for selecionado.

\*6 Para evitar o acesso não autorizado a este produto:

- Defina uma senha que seja aleatória e não possa ser adivinhada facilmente.
- Mude a senha regularmente.

\*7 Se nenhuma senha foi definida, você pode selecionar "Manual&Password" ou "Auto&Password" para "Tipo d/Bloq.Tec1". Para obter detalhes sobre como definir a senha, consulte "Definindo senha", Página 40.

## Apêndice

### Opção d/visor.

Subitem	Descrição	Configuração	Padrão
Idioma	Seleciona o idioma de exibição. Até 10 idiomas podem ser baixados da unidade de base. O recurso depende do sistema do seu telefone. Entre em contato com o administrador para obter mais informações.	<b>Sufixo: A/CE/UK/AL</b> <input type="checkbox"/> Auto <input type="checkbox"/> English <input type="checkbox"/> Deutsch <input type="checkbox"/> Español <input type="checkbox"/> FRANÇAIS <input type="checkbox"/> Italiano <input type="checkbox"/> Svenska* <sup>1</sup> <input type="checkbox"/> Nederlands* <sup>1</sup> <input type="checkbox"/> Português* <sup>1</sup> <input type="checkbox"/> Čeština	Auto
		<b>Sufixo: (nenhum/C)</b> <input type="checkbox"/> Auto <input type="checkbox"/> English <input type="checkbox"/> Español <input type="checkbox"/> FRANÇAIS	Auto
		<b>Sufixo: RU</b> <input type="checkbox"/> Auto <input type="checkbox"/> English <input type="checkbox"/> РУССКИЙ <input type="checkbox"/> Українська	Auto
		<b>Sufixo: LA/LC/AG/BR</b> <input type="checkbox"/> Auto <input type="checkbox"/> English <input type="checkbox"/> Español <input type="checkbox"/> Português	Auto
Luz de Fundo	Acende a luz de fundo do LCD e do teclado* <sup>2</sup> . Pode ser definido para cada um dos seguintes: <ul style="list-style-type: none"> <li>● A Receber</li> <li>● Conversação</li> <li>● Standby (apenas KX-TPA65)</li> </ul>	<input type="checkbox"/> On <input type="checkbox"/> Off	A Receber: Off Conversação: On Standby: On
Brilho LCD	Ajusta o brilho da luz de fundo do LCD.	Nível 1–6	Nível 3
Visor Standby* <sup>3</sup>	Seleciona o que é exibido na tela no modo de espera.	<input type="checkbox"/> Nome Terminal <input type="checkbox"/> Número tel. <input type="checkbox"/> Nome e Núm. Tel. <input type="checkbox"/> Off	Nome Terminal
Nome Terminal* <sup>4</sup>	Edita o nome exibido na tela LCD durante o modo em espera.	Máx. 16 caracteres	Handset y (y: Número do monofone)
Categ.de Nome	Edita os nomes das categorias.	Máx. 13 caracteres x Categoria (1–9)	Não armazenado

Subitem	Descrição	Configuração	Padrão
Formato de Data	Seleciona o formato para a data exibida na tela no modo de espera.	<input type="checkbox"/> DD-MM-AAAA <input type="checkbox"/> MM-DD-AAAA <input type="checkbox"/> AAAA-MM-DD	Sufixo: A/CE/ UK/AL/LA/LC/ RU/AG/BR DD-MM-AAAA  Sufixo: (ne- nhum/C) MM-DD-AAAA
Formato de Hora	Seleciona o formato para o horário exibido na tela no modo de espera.	<input type="checkbox"/> 12h <input type="checkbox"/> 24h	Sufixo: A/CE/ UK/AL/LA/LC/ RU/AG/BR 24h  Sufixo: (ne- nhum/C) 12h
Ver ID Cham.*4	Seleciona que informações de chamada são exibidas quando uma chamada é recebida. As informações armazenadas na agenda telefônica do monofone ou na rede podem ser exibidas.	<input type="checkbox"/> List.Tel.Ausc. <input type="checkbox"/> Rede	Rede
Esquema de Côr	Seleciona o esquema de cores da tela LCD.	<input type="checkbox"/> Escuro <input type="checkbox"/> Claro	Escuro
Monitor Base	Seleciona o modo de exibição do número da base no modo de manutenção.	<input type="checkbox"/> Off <input type="checkbox"/> Base Atual <input type="checkbox"/> Atual+Detectad	Off
Notificação	Seleciona o método de notificação (mensagem, LED ou alarme) para chamadas perdidas e mensagens de voz. Mensagem: Exibe uma mensagem na tela LED: Luzes indicadoras Alarme: Soa um alarme	<input type="checkbox"/> Chamada Perdida <input type="checkbox"/> Mensagem <input type="checkbox"/> On <input type="checkbox"/> Off <input type="checkbox"/> LED <input type="checkbox"/> On <input type="checkbox"/> Off <input type="checkbox"/> Mens. Voz <input type="checkbox"/> Mensagem <input type="checkbox"/> On <input type="checkbox"/> Off <input type="checkbox"/> LED <input type="checkbox"/> On <input type="checkbox"/> Off <input type="checkbox"/> Alarme <input type="checkbox"/> On <input type="checkbox"/> Off	Todas as configurações: On

\*1 Não pode ser selecionado quando conectado a uma unidade de base diferente da KX-TGP600.

\*2 A luz de fundo do teclado está disponível somente para o KX-TPA60.

\*3 Não exibido quando conectado a uma unidade de base diferente da KX-TGP600.

## Apêndice

\*4 A senha do administrador pode ser necessária para esta configuração. Entre em contato com o administrador para obter mais informações. Para saber quais são os caracteres disponíveis, consulte “Tabela de caracteres para senha do administrador”, Página 87.

### Opção d/Tons

Subitem	Descrição	Configuração	Padrão
Ton.Tecl.ON/OFF	Ativa e desativa o tom das teclas.	<input type="checkbox"/> On <input type="checkbox"/> Off	On
Alarme Fora Área	Seleciona se o tom de alarme de alcance soará ou não.	<input type="checkbox"/> On <input type="checkbox"/> Off	Off

### Opções Sistema

A senha do administrador pode ser necessária para esta configuração. Entre em contato com o administrador para obter mais informações. Para saber quais são os caracteres disponíveis, consulte “Tabela de caracteres para senha do administrador”, Página 87.

Subitem	Descrição	Configuração	Padrão
Regist. Terminal	Registra um monofone/telefone de mesa em uma base.	Base 1–4	Não armazenado
Cancelar Base*1	Cancela o registro de um monofone/telefone de mesa.	Base 1–4*2	Não selecionado
Selecion. Base*1	Seleciona uma base.	<input type="checkbox"/> Auto <input type="checkbox"/> Base 1–4	Auto
Bloqueio Sistema	Seleciona se deve bloquear a configuração de opção do sistema.	<input type="checkbox"/> On*3 <input type="checkbox"/> Off	Off
Alterar PIN	Antes de registrar seu monofone/telefone de mesa com uma unidade de base, digite aqui o PIN da unidade de base. Ao registrar o monofone/telefone de mesa com uma unidade de base, este PIN poderá ser alterado para que o monofone/telefone de mesa seja registrado em uma unidade de base adicional.	Digite o número PIN. (máx. 8 dígitos)	1234
Informação Ausc.	Exibe a versão do firmware.	—	—

\*1 Só as bases registradas são exibidas.

\*2 Você pode selecionar diversas bases simultaneamente.

\*3 Senha necessária (4 dígitos). Para obter detalhes sobre a definição de senha, entre em contato com seus administrador.

## Outra opção

Subitem	Descrição	Configuração	Padrão
Alterar Password* <sup>1</sup> * <sup>2</sup>	Altera a senha do monofone/telefone de mesa (4 dígitos) usada para desbloquear a Agenda telefônica do monofone usando a opção "Reset Auscultad." e desbloqueando o bloqueio de tecla.	Digitar senha antiga.* <sup>3</sup> ↓ Digitar nova senha. ↓ Verificar nova senha.	Não registrado
Reset Auscultad.	Retorna o monofone/telefone de mesa para suas configurações padrão.	Digite a senha. (4 dígitos)* <sup>4</sup> ↓ Selecione o(s) item(s) desejado(s). ↓ Pressione <b>OK</b> .	Não selecionado
Web Incorporado* <sup>2</sup> * <sup>5</sup>	Seleciona a disponibilidade ou não das funções de Web e de login.	<input type="checkbox"/> On <input type="checkbox"/> Off	Off

\*1 Para evitar o acesso não autorizado a este produto:

- Defina uma senha que seja aleatória e não possa ser adivinhada facilmente.
- Mude a senha regularmente.

Anote a senha para não esquecê-la.

\*2 A senha do administrador pode ser necessária para esta configuração. Entre em contato com o administrador para obter mais informações. Para saber quais são os caracteres disponíveis, consulte "Tabela de caracteres para senha do administrador", Página 87.

\*3 Se uma senha ainda não tiver sido definida, você pode pular a primeira etapa.

\*4 Para obter detalhes sobre como definir a senha, consulte "Definindo senha", Página 40.

\*5 Não exibido quando conectado a uma unidade de base diferente da KX-TGP600.

### Layout do menu de configuração do sistema (quando conectado à unidade KX-TGP600)

#### Estado

Subitem	Descrição	Configuração	Padrão
Estado Linha	Exibe o status da linha.	Registrado* <sup>1</sup> /Registro* <sup>1</sup> /(NU-LO)	—
Versão Firmware	Seleciona o que é mostrado no visor, o número do modelo e a versão do firmware.	–Estação Base –Handset	—
Modo IP	Exibe o modo de rede IP.	IPv4/IPv6/IPv4 e IPv6	—
Config. IPv4	Exibe as informações sobre as configurações de IPv4.	–End. IP* <sup>2</sup> –Subnet Mask* <sup>2</sup> –Default Gateway* <sup>2</sup> –DNS* <sup>2</sup>	—
Config. IPv6	Exibe as informações sobre as configurações de IPv6.	–End. IP* <sup>3</sup> –Prefixo* <sup>3</sup> –Default Gateway* <sup>3</sup> –DNS* <sup>3</sup>	—
End. MAC	Exibe o endereço MAC da unidade de base.	—	—
LLDP	Exibe o status LLDP.	On/Off	—
CDP	Exibe o status CDP.	On/Off	—
VLAN	Exibe a ID de VLAN e a prioridade.	—	—

\*1 Se você selecionar este item e pressionar **OK**, o número de telefone da linha selecionada será exibido.

\*2 Se esse item não estiver configurado, "0.0.0.0" será exibido. Se a unidade de base não se conectar à Ethernet, "..." será exibido.

\*3 Se esse item não estiver configurado, "0::0" será exibido. Se a unidade de base não se conectar à Ethernet, "..." será exibido.

#### Config. Rede

A senha do administrador pode ser necessária para esta configuração. Entre em contato com o administrador para obter mais informações. Para saber quais são os caracteres disponíveis, consulte "Tabela de caracteres para senha do administrador", Página 87.

Subitem	Descrição	Configuração	Padrão
Selec. Modo IP	Altera as configurações de rede da unidade de base. As configurações atuais são exibidas em destaque.	–IPv4 –IPv6 –IPv4 e IPv6	IPv4



Subitem	Descrição	Configuração	Padrão
Config. IPv4	Especifica as configurações de IPv4.	<input type="checkbox"/> DHCP <input type="checkbox"/> Auto <input type="checkbox"/> Manual –DNS 1 –DNS 2 <input type="checkbox"/> Estático –End. IP –Subnet Mask –Default Gateway –DNS 1 –DNS 2	DHCP–Auto
Config. IPv6	Especifica as configurações de IPv6.	<input type="checkbox"/> DHCP <input type="checkbox"/> Auto <input type="checkbox"/> Manual –DNS 1 –DNS 2 <input type="checkbox"/> RA –DNS 1 –DNS 2 <input type="checkbox"/> Estático –End. IP –Prefixo –Default Gateway –DNS 1 –DNS 2	DHCP–Auto
LLDP	Especifica as configurações de LLDP.	<input type="checkbox"/> On <input type="checkbox"/> Off	On
CDP	Especifica as configurações de CDP.	<input type="checkbox"/> On <input type="checkbox"/> Off	Off
VLAN	Especifica as configurações de VLAN.	Habilitar VLAN <input type="checkbox"/> Sim <input type="checkbox"/> Não ID VLAN: 0–4094 Prioridade VLAN: 0–7	Habilitar VLAN: Não ID VLAN: 2 Prioridade VLAN: 7
Velocidade Link	Especifica as configurações do modo PHY da Ethernet.	<input type="checkbox"/> Auto <input type="checkbox"/> 100M/Full <input type="checkbox"/> 100M/Half <input type="checkbox"/> 10M/Full <input type="checkbox"/> 10M/Half	Auto
Web Incorporado*1	Seleciona a disponibilidade ou não das funções de Web e de login.	<input type="checkbox"/> On <input type="checkbox"/> Off	Off
Teste de Rede	Especifica um endereço IP para executar ping.	Endereço IP (IPv4)	Não armazenado

\*1 Não exibido quando conectado a uma unidade de base diferente da KX-TGP600.

## Apêndice

### Conf. Sistema

A senha do administrador pode ser necessária para esta configuração. Entre em contato com o administrador para obter mais informações. Para saber quais são os caracteres disponíveis, consulte “Tabela de caracteres para senha do administrador”, Página 87.

Subitem	Descrição	Configuração	Padrão
Regist. Terminal	Registra o monofone/telefone de mesa selecionado na lista na unidade de base atualmente conectada.	Selecione o monofone/telefone de mesa.	—
Canc. Registro	Cancela o registro do monofone/telefone de mesa entre o monofone/telefone de mesa e a unidade de base.	Selecione o monofone/telefone de mesa.	—
Alterar PIN Base	Altera o PIN (4 dígitos) da unidade de base.	Digite o PIN ↓ Digite o novo PIN ↓ Verifique o novo PIN	1234
Conf. Data/Hora*1	Especifica a data e a hora do monofone/telefone de mesa.	—	—
Modo Repetidor	Seleciona se é para usar ou não o repetidor.	<input type="checkbox"/> On <input type="checkbox"/> Off	Off
Conf. Multilinha	Especifica o modo multilinha.	<input type="checkbox"/> Cham. Entrada*2 <input type="checkbox"/> Linha 1–8 <input type="checkbox"/> Terminal 1–8 <input type="checkbox"/> Chamada Saída*3 <input type="checkbox"/> Terminal 1–8 <input type="checkbox"/> Linha 1–8 <input type="checkbox"/> Linha Padrão*4	Cham. Entrada: Terminal 1–8 Chamada Saída: Linha 1–8 Linha Padrão: Linha 1
Autenticação*5	Especifica a ID e a senha para autenticação de HTTP.	–ID*5 –Password*5	Não armazenado
Cod. Acesso*6	Especifica o código de acesso para acessar o servidor de redirecionamento.	Máx. 16 caracteres	Não armazenado
Conf. Xsi*7	Especifica a ID e a senha para o serviço de Xsi.	Linha 1–8 ID*5 Password*5	Não armazenado
Conf. UC*7	Especifica a ID e a senha para o serviço Broadsoft UC (IM&P).	Terminal 1–8 ID*5 Password*5	Não armazenado
Conf. Paralela (apenas KX-TPA65)	Registra/cancela o registro do monofone emparelhado do telefone de mesa.	Terminal Mestre <input type="checkbox"/> Pareado*8 <input type="checkbox"/> Modo <input type="checkbox"/> Ocupado <input type="checkbox"/> Assumir Chamada	Pareado: Off

Subitem	Descrição	Configuração	Padrão
Reiniciar (Base)*9	Reinicie a unidade de base.	<input type="checkbox"/> Sim <input type="checkbox"/> Não	—

- \*1 A disponibilidade depende do sistema de seu telefone. Entre em contato com o administrador para obter mais informações.
- \*2 Depois de selecionar a linha, seleciona o(s) monofone(s)/telefone(s) de mesa atribuído(s) à linha. Essa função é ativada por padrão para todos os monofones/telefones de mesa.
- \*3 Depois de selecionar o monofone/telefone de mesa, seleciona a(s) linha(s) atribuída(s) ao monofone/telefone de mesa. Essa função é ativada por padrão para todos os monofones/telefones de mesa.
- \*4 Depois de selecionar o monofone/telefone de mesa, seleciona a linha padrão atribuída ao monofone/telefone de mesa.
- \*5 Máx. 128 caracteres
- \*6 Esse item somente será exibido durante a configuração inicial.
- \*7 Se o serviço de Xsi estiver disponível, você poderá selecionar esses itens. Entre em contato com o administrador para obter mais informações.
- \*8 Se um monofone e um telefone de mesa já estiverem emparelhados, o monofone será realçado.
- \*9 A unidade de base será reiniciada se todas as unidades conectadas estiverem em modo de espera.

### Config. Chamada

Subitem	Descrição	Configuração	Padrão
Enc/Ninc	Especifica o Desvio de chamadas e o Não perturbe.	Linha 1–8 <input type="checkbox"/> N.Incom. <input type="checkbox"/> On <input type="checkbox"/> Off <input type="checkbox"/> Enc(Tudo) <input type="checkbox"/> Liga/Desliga <input type="checkbox"/> On <input type="checkbox"/> Off <input type="checkbox"/> Número tel. <input type="checkbox"/> Enc(Ocup) <input type="checkbox"/> Liga/Desliga <input type="checkbox"/> On <input type="checkbox"/> Off <input type="checkbox"/> Número tel. <input type="checkbox"/> Enc(SR) <input type="checkbox"/> Liga/Desliga <input type="checkbox"/> On <input type="checkbox"/> Off <input type="checkbox"/> Número tel. <input type="checkbox"/> Núm. Toques	Off
Bloquear Anônimo	Especifica se a entrada de chamadas anônimas deve ou não ser bloqueadas.	Linha 1–8 <input type="checkbox"/> On <input type="checkbox"/> Off	Off
Cham. Anônima	Especifica chamadas anônimas de saída devem ou não ser feitas.	Linha 1–8 <input type="checkbox"/> On <input type="checkbox"/> Off	Off

## Apêndice

Subitem	Descrição	Configuração	Padrão
Bloq. ID Cham.	Edita/exclui os números de telefone para rejeitar chamadas de entrada.	Linha 1–8 –Editar –Excluir núm. –Excluir todos	Não armazenado
Qualquer Lugar* <sup>3</sup>	Especifica/edita as configurações AnyWhere de Xsi.	–Qualquer Lugar* <sup>1</sup> <input type="checkbox"/> On <input type="checkbox"/> Off –Nome –Número tel.* <sup>2</sup>	—
Escrit. Remoto* <sup>3</sup>	Especifica as configurações de escritório remoto de Xsi.	–Escrit. Remoto <input type="checkbox"/> On <input type="checkbox"/> Off –Número tel.* <sup>2</sup>	—
Toque Simult.* <sup>3</sup>	Especifica as configurações de campanha simultânea de Xsi.	–Toque Simult. <input type="checkbox"/> On <input type="checkbox"/> Off –Número tel.* <sup>2</sup>	

\*1 Exibido apenas durante a edição.

\*2 Em um número de telefone que exceda 32 dígitos, os dígitos excedentes não serão exibidos.

\*3 Se o serviço de Xsi estiver disponível, você poderá selecionar esses itens. Entre em contato com o administrador para obter mais informações.

## Layout do menu de configuração do sistema (quando conectado a uma unidade de base diferente da KX-TGP600)

### Conf. Sistema

A senha do administrador pode ser necessária para esta configuração. Entre em contato com o administrador para obter mais informações. Para saber quais são os caracteres disponíveis, consulte “Tabela de caracteres para senha do administrador”, Página 87.

Subitem	Descrição	Configuração	Padrão
Alterar PIN Base	Altera o PIN (8 dígitos) da unidade de base.	Digite o PIN ↓ Digite o novo PIN ↓ Verifique o PIN inserido	—
Conf. Data/Hora*1	Especifica a data e a hora do monofone.	—	—
Inicial. Base	Redefine as configurações da unidade de base.	—	—
Versão Base	Exibe a versão da unidade de base.	—	—
Config. Linha	Especifica as configurações da linha.	–Nome Linha*2 –Term. Conectado –Modo Multicham. <input type="checkbox"/> On <input type="checkbox"/> Off	—
Lista Interna	Define as listas internas.	–Nome*2 –Interceptação <input type="checkbox"/> On <input type="checkbox"/> Off –Limpar	—

\*1 A disponibilidade depende do sistema de seu telefone. Entre em contato com o administrador para obter mais informações.

\*2 Máx. 16 caracteres

## Especificações

### KX-TGP600 (Sufixo: todos)

Item	Especificações
Fonte de alimentação	Adaptador AC/PoE (IEEE 802.3af)
Consumo máximo de energia	2,6 W
Ambiente de operação	0 °C (32 °F) a 40 °C (104 °F)
Porta Ethernet (LAN)	1 (RJ45)
Interface Ethernet	10Base-T/100Base-TX (Auto/100MB-FULL/100MB-HALF/10MB-FULL/10MB-HALF)
CAT-ig	2.0
Codificador de banda larga	G.722/G.722.2
Codificador de banda estreita	G.711a-law/G.711μ-law/G.729a
Linha múltipla	8
Monofone/telefone de mesa múltiplo	8
Chamadas de voz simultâneas (Modo Banda estreita)	Falar 8 + Conferência 2
Chamadas de voz simultâneas (Modo Banda larga)	Falar 4 + Conferência 2 (AMR-WB : Falar 2)
Dimensões (Largura × Profundidade × Altura)	118,7 mm × 45,0 mm × 88,1 mm (4,67 pol × 1,77 pol × 3,47 pol)
Peso	126 g (0,28 lb)

### KX-TPA60/KX-TPA65

Item	KX-TPA60	KX-TPA65
Fonte de alimentação	—	Adaptador AC
Consumo máximo de energia	1,6 W	1,52 W
Ambiente de operação	0 °C (32 °F) a 40 °C (104 °F)	0 °C (32 °F) a 40 °C (104 °F)
CAT-ig	2.0	2.0
Luz de fundo das teclas	Sim (Branca)	Não
Orifício para fio	Sim	—
Presilha para cinto	Sim	—
Tela	Tela LCD com luz de fundo TFT de 1,8 polegadas, 65.000 cores	Tela LCD com luz de fundo TFT de 1,8 polegadas, 65.000 cores
Conector do fone de cabeça	1 (ø 2,5 mm [3/32 pol])	1 (ø 2,5 mm [3/32 pol])
Pilhas	Ni-MH AAA × 2 (1,2 V, 630 mAh)	—
Desempenho da pilha	Em conversa: até 11 horas Em espera: até 200 horas	—
Tempo de carregamento	6 horas	—



Dimensões (Largura × Profundidade × Altura)	47,8 mm × 25,5 mm × 153,2 mm (1,88 pol × 1,00 pol × 6,03 pol)	Posição "Alta": 192 mm × 170 mm × 182 mm (7,56 pol × 6,69 pol × 7,17 pol) Posição "Baixa": 192 mm × 185 mm × 150 mm (7,56 pol × 7,28 pol × 5,91 pol)
Peso	117 g (0,26 lb)	675 g (1,49 lb)

## Especificações de RF

### KX-TGP600/KX-TPA60/KX-TPA65

Item	EUA, Canadá	América Latina	Outros países/regiões
Interface sem fio	DECT 6.0	DECT	DECT
Faixa de frequência	1920 MHz a 1930 MHz	1910 MHz a 1920 MHz	1880 MHz a 1900 MHz
Número de operadoras	5	5	10
Saída de transmissão	Pico 111 mW	Pico 250 mW	Pico 250 mW

## Resolução de problemas

Problema	Possível causa	Solução
O monofone não funciona.	A pilha está descarregada.	Carregue a pilha por completo. Para obter detalhes, consulte "Carregando as pilhas" em Página 79.
	O aparelho está desligado.	<ul style="list-style-type: none"> <li>● Ligue-o. Para obter detalhes, consulte "Localização dos controles" em Página 14.</li> <li>● Reinsira a pilha e coloque o monofone no carregador. Para obter informações, consulte "Instalação das pilhas" em Página 79 e "Carregando as pilhas" em Página 79.</li> </ul>
O monofone/telefone de mesa não toca.	O volume de toque está configurado para "Off". (Se o volume de toque estiver configurado para "Off",  será exibido.)	Ajuste o nível do volume de toque. Consulte "Ajustando o Volume" em Página 37.
	Modo silencioso ligado. (Se o modo silencioso estiver ligado, o ícone  será exibido.)	Desligue o modo silencioso. Para obter detalhes, consulte "Modo silencioso" em Página 51.
É difícil conversar no modo viva-voz.	O microfone está virado na direção errada ou está obstruído durante a conversa.	A frente do monofone deve estar virada para você e o microfone não deve estar coberto. Para obter detalhes, consulte "Localização dos controles" em Página 14.
Não é possível efetuar/receber chamadas.	O monofone está fora do alcance ou a unidade de base está ocupada.	Aproxime-se da unidade de base ou tente novamente.
	O canal de rádio está ocupado ou ocorreu um erro de comunicação de rádio.	Tente novamente mais tarde.
Não é possível discar.	O número discado está restrito pelo sistema do seu telefone.	Consulte seu administrador ou o distribuidor do sistema/provedor do serviço do seu telefone.
	O modo de bloqueio de teclas está ativado.	Para cancelar o modo, pressione e segure  por aproximadamente 2 segundos. Para obter detalhes, consulte "Bloqueio das teclas" em Página 40.
	O canal de rádio está ocupado ou ocorreu um erro de comunicação de rádio.	Tente novamente mais tarde.



Problema	Possível causa	Solução
O monofone para de funcionar durante a operação.	Ocorreu um erro desconhecido.	<ul style="list-style-type: none"> <li>● Desligue e ligue o monofone novamente. Para obter detalhes, consulte "Localização dos controles" em Página 14.</li> <li>● Reinsira a pilha e tente novamente. Para obter detalhes, consulte "Instalação das pilhas" em Página 79.</li> </ul>
Não é possível usar o monofone/telefone de mesa durante uma queda de energia.	O monofone/telefone de mesa não funcionará durante uma queda de energia porque a unidade de base para de emitir ondas de rádio.	—
O fone de cabeça não funciona.	O toque do fone de ouvido não poderá ser ouvido ao receber uma chamada de entrada quando o fone estiver conectado.	<ul style="list-style-type: none"> <li>● Verifique se o toque do fone de ouvido está configurado para "On". Consulte "Opção d/Entrada" em Página 88.</li> <li>● Verifique se o conector do fone de cabeça está conectado corretamente. Consulte "Localização dos controles" em Página 14.</li> </ul>
Um ruído é ouvido frequentemente.	Aparelhos elétricos próximos estão causando interferência ou você está muito longe da unidade de base.	<ul style="list-style-type: none"> <li>● Coloque o monofone/telefone de mesa e a unidade de base longe de outros aparelhos elétricos.</li> <li>● Aproxime-se da unidade de base.</li> </ul>
Dois bipes curtos são ouvidos durante a conversa.	O sinal de rádio está fraco.	Aproxime-se da unidade de base.
O indicador de carga pisca rapidamente em vermelho.	O carregador não está conectado corretamente.	<ul style="list-style-type: none"> <li>● Verifique se a pilha está inserida corretamente.</li> <li>● Ajuste o monofone no carregador corretamente.</li> <li>● Entre em contato com o provedor do serviço/distribuidor do sistema.</li> </ul>
Você carregou as pilhas por 6 horas, mas bipes são emitidos e  (carga necessária) pisca após algumas chamadas telefônicas.	Os contatos de carga das pilhas podem estar sujos.	Limpe os contatos de carga das pilhas sem danificá-los e carregue uma vez mais.
	Está na hora de carregar as pilhas.	Substitua por uma nova.
Enquanto as pilhas são carregadas, o monofone e o adaptador AC esquentam.	Isso é normal.	—
"Sem Serviço" é exibido e o toque é ouvido.	O monofone/telefone de mesa está fora do alcance.	Aproxime-se da unidade de base ou tente novamente.
	A unidade de base ou o servidor está fora de serviço.	Entre em contato com o provedor do serviço/distribuidor do sistema.
Ao carregar a pilha, o indicador LED pisca rapidamente, mas o monofone não faz ruídos.	A temperatura da pilha que está sendo carregada está fora do limite de normalidade.	Verifique se a área onde o monofone está sendo carregado está entre 5 °C (41 °F) e 40 °C (104 °F) e espere que a temperatura da pilha caia.

## Apêndice

Problema	Possível causa	Solução
Ao carregar a pilha, o indicador LED pisca rapidamente e o monofone faz bipes rápidos.	A pilha não está sendo carregada corretamente, devido a uma falha elétrica.	Desconecte o adaptador AC da tomada, remova a pilha do monofone e consulte o provedor do serviço/distribuidor do sistema de seu telefone.
	Um tipo incorreto de pilha, como alcalinas ou de manganês, foi usado.	Use somente as pilhas de Ni-MH recarregáveis mencionadas na Página 7, 8.
Não consigo lembrar o número PIN.	—	Entre em contato com o provedor do serviço/distribuidor do sistema.
A operação "Apagar tudo" para excluir todas as entradas da agenda telefônica não está funcionando.	As pilhas estão descarregadas, evitando que a operação seja concluída.	Carregue a pilha completamente e tente novamente. Para obter detalhes, consulte "Carregando as pilhas" em Página 79.

## Mensagens de erro

Mensagem de erro	Possível causa	Solução
Registrar Unidade	O monofone/telefone de mesa foi cancelado ou não foi registrado.	Consulte seu representante autorizado.
Sem Serviço	O monofone/telefone de mesa está fora do alcance.	Aproxime-se da unidade de base.
	A unidade de base está desligada.	Verifique se o cabo de alimentação está conectado.
Inválido	A pessoa chamada em uma chamada interna está rejeitando suas chamadas.	Aguarde um momento e tente novamente.
Canal Ocupado	A unidade de base está ocupada.	Tente novamente mais tarde.
Aguarde sff...	O monofone/telefone de mesa está conectando-se à unidade de base ou ao servidor.	Aguarde um momento.
Carreg.Bateria	A pilha do monofone está com pouca carga.	Carregue a pilha por completo. Consulte "Carregando as pilhas" em Página 79.
Sem Entradas	Ao tentar visualizar a agenda telefônica: nenhum item foi armazenado. Consulte "Armazenando um item na agenda telefônica do monofone" em Página 60. Ao tentar visualizar o registro de chamadas de entrada ou saída: nenhum registro foi armazenado.	
Memória cheia	A agenda telefônica está cheia e não pode armazenar o novo item.	Remova os dados desnecessários da agenda telefônica e tente novamente.
Necess.Reparação		Entre em contato com o provedor do serviço/distribuidor do sistema.
Não encontrado	O monofone/telefone de mesa não atende quando uma chamada é efetuada.	O monofone/telefone de mesa está fora do alcance ou desligado.
Cancelado	Houve um erro de transmissão sem fio durante um download ou carregamento da agenda.	Use o monofone/telefone de mesa mais próximo da unidade de base.
Erro Lista Tel.	Houve um erro de transmissão sem fio, dados corrompidos ou a memória ficou cheia durante um download da agenda.	<ul style="list-style-type: none"> <li>● Remova dados desnecessários da agenda, ou consulte seu administrador com relação ao número de itens baixados.</li> <li>● Use o monofone/telefone de mesa mais próximo da unidade de base.</li> <li>● Esta mensagem desaparece ao acessar a agenda.</li> </ul>

### Histórico de revisões

---

#### Arquivo de software versão 01.129 ou superior

---

##### Novos tópicos

- Conf. Sistema—Reiniciar (Base) (Página 99)
- 

##### Tópicos alterados

- Estado—Estado Linha (Página 96)
- 

#### Arquivo de software versão 02.100 ou superior

---

##### Novos tópicos

- Teclas de função—#: Captura d/Grp (Página 37)
  - Tecla Função—Captura d/Grp (Página 90)
  - Estado—CDP (Página 96)
  - Config. Rede—CDP (Página 97)
  - Config. Rede—Web Incorporado (Página 97)
  - Config. Chamada—Enc/Ninc (Página 99)
- 

##### Tópicos alterados

- Monofone (KX-TPA60)—Tecla Navigator (Página 18)
  - Telefone de mesa—Tecla Navigator (Página 25)
  - Tela—Pictografia (Página 26)
  - Opção d/Tons—Alarme Fora Área (Página 94)
- 

#### Arquivo de software versão 03.000 ou superior

---

##### Novos tópicos

- Opção d/visor.—Notificação (Página 93)
- 

#### Arquivo de software versão 06.000 ou superior

---

##### Novos tópicos

- Config. Rede—Teste de Rede (Página 97)
- 

#### Arquivo de software versão 07.000 ou superior

---

##### Novos tópicos

- Tabela de caracteres para senha do administrador (Página 87)
-

Um parafuso aqui

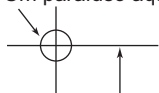

55 mm  
(2 1/8 pol)  
para o KX-TGP600

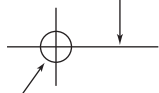

Um parafuso aqui

### MODELO DE MONTAGEM NA PAREDE

1. Fure os parafusos na parede conforme indicado.
2. Prenda a unidade nos parafusos.

#### Nota:

Certifique-se de definir o tamanho da impressão para corresponder ao tamanho desta página. Se as dimensões do papel ainda variarem da medida indicada aqui, use as medidas indicadas.

Um parafuso aqui

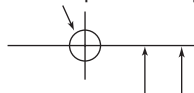

100 mm (3 15/16 pol)  
83 mm (3 1/4 pol)

para o KX-TPA65

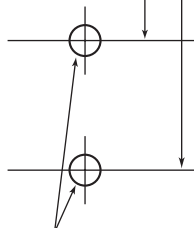

Um parafuso em cada ponta





## Panasonic Corporation

1006, Oaza Kadoma, Kadoma-shi, Osaka 571-8501, Japan

<https://panasonic.net/cns/pcc/support/sipphone/>